

**Quadro de Composição do BDI**Grau de Sigilo  
#PUBLICONº OPERAÇÃO  
1076701-41Nº SICONV  
911774/2021PROPONENTE / TOMADOR  
Prefeitura Municipal de Monteiro**APELIDO DO EMPREENDIMENTO / DESCRIÇÃO DO LOTE**

Pavimentação e Adequação de Vias (MDR 05) / Pavimentação e Adequação de Vias (MDR 05)

Conforme legislação tributária municipal, definir estimativa de percentual da base de cálculo para o ISS:  
Sobre a base de cálculo, definir a respectiva alíquota do ISS (entre 2% e 5%):

5,00%

**BDI 1****TIPO DE OBRA**

Construção de Praças Urbanas, Rodovias, Ferrovias e recapeamento e pavimentação de vias urbanas

Itens	Siglas	% Adotado
Administração Central	AC	3,80%
Seguro e Garantia	SG	0,32%
Risco	R	0,50%
Despesas Financeiras	DF	1,02%
Lucro	L	6,64%
Tributos (impostos COFINS 3%, e PIS 0,65%)	CP	8,65%
Tributos (ISS, variável de acordo com o município)	ISS	0,00%
Tributos (Contribuição Previdenciária sobre a Receita Bruta - 0% ou 4,5% - Desoneração)	CPRB	0,00%
<b>BDI SEM desoneração (Fórmula Acórdão TCU)</b>	<b>BDI PAD</b>	<b>23,38%</b>

Os valores de BDI foram calculados com o emprego da fórmula:

$$BDI = \frac{(1+AC+S+R+G)*(1+DF)*(1+L)}{(1-CP-ISS-CRPB)} - 1$$

Declaro para os devidos fins que, conforme legislação tributária municipal, a base de cálculo deste tipo de obra corresponde à 0%, com a respectiva alíquota de 5%.

Declaro para os devidos fins que o regime de Contribuição Previdenciária sobre a Receita Bruta adotado para elaboração do orçamento foi SEM Desoneração, e que esta é a alternativa mais adequada para a Administração Pública.

**Observações:**Monteiro/PB  
Localsegunda-feira, 18 de dezembro de 2023  
Data**Responsável Técnico**Nome: VINICIUS SANTOS FREITAS  
CREA/CAU: CREAPB 161927062-5  
ART/RRT: PB20230527787**BDI 2**

Nº OPERAÇÃO  
1076701-41Nº SICONV  
911774/2021PROPONENTE / TOMADOR  
Prefeitura Municipal de Monteiro

## APELIDO DO EMPREENDIMENTO / DESCRIÇÃO DO LOTE

Pavimentação e Adequação de Vias (MDR 05) / Pavimentação e Adequação de Vias (MDR 05)

Conforme legislação tributária municipal, definir estimativa de percentual da base de cálculo para o ISS:

Sobre a base de cálculo, definir a respectiva alíquota do ISS (entre 2% e 5%):

5,00%

TIPO DE OBRA  
(SELECIONAR)

Itens	Siglas	% Adotado
Administração Central	AC	
Seguro e Garantia	SG	
Risco	R	
Despesas Financeiras	DF	
Lucro	L	
Tributos (impostos COFINS 3%, e PIS 0,65%)	CP	
Tributos (ISS, variável de acordo com o município)	ISS	0,00%
Tributos (Contribuição Previdenciária sobre a Receita Bruta - 0% ou 4,5% - Desoneração)	CPRB	0,00%
BDI SEM desoneração (Fórmula Acórdão TCU)	BDI PAD	0,00%

#N/D #N/D

Os valores de BDI foram calculados com o emprego da fórmula:

$$BDI = \frac{(1+AC + S + R + G) * (1 + DF) * (1+L)}{(1-CP-ISS-CRPB)} - 1$$

Declaro para os devidos fins que, conforme legislação tributária municipal, a base de cálculo deste tipo de obra corresponde à 0%, com a respectiva alíquota de 5%.

Declaro para os devidos fins que o regime de Contribuição Previdenciária sobre a Receita Bruta adotado para elaboração do orçamento foi SEM Desoneração, e que esta é a alternativa mais adequada para a Administração Pública.

## Observações:

Monteiro/PB  
Localsegunda-feira, 18 de dezembro de 2023  
Data

## Responsável Técnico

Nome: VINICIUS SANTOS FREITAS  
CREA/CAU: CREAPB 161927062-5  
ART/RRR: PB20230527787

BDI 3

TIPO DE OBRA  
(SELECIONAR)

**Quadro de Composição do BDI**Grau de Sigilo  
#PUBLICONº OPERAÇÃO  
1076701-41Nº SICONV  
911774/2021PROPONENTE / TOMADOR  
Prefeitura Municipal de Monteiro**APELIDO DO EMPREENDIMENTO / DESCRIÇÃO DO LOTE**

Pavimentação e Adequação de Vias (MDR 05) / Pavimentação e Adequação de Vias (MDR 05)

Conforme legislação tributária municipal, definir estimativa de percentual da base de cálculo para o ISS:  
Sobre a base de cálculo, definir a respectiva alíquota do ISS (entre 2% e 5%):

5,00%

Itens	Siglas	% Adotado
Administração Central	AC	
Seguro e Garantia	SG	
Risco	R	
Despesas Financeiras	DF	
Lucro	L	
Tributos (impostos COFINS 3%, e PIS 0,65%)	CP	
Tributos (ISS, variável de acordo com o município)	ISS	0,00%
Tributos (Contribuição Previdenciária sobre a Receita Bruta - 0% ou 4,5% - Desoneração)	CPRB	0,00%
BDI SEM desoneração (Fórmula Acórdão TCU)	BDI PAD	0,00%

#N/D #N/D

Os valores de BDI foram calculados com o emprego da fórmula:

$$BDI = \frac{(1+AC + S + R + G) * (1 + DF) * (1+L)}{(1-CP-ISS-CRPB)} - 1$$

Declaro para os devidos fins que, conforme legislação tributária municipal, a base de cálculo deste tipo de obra corresponde à 0%, com a respectiva alíquota de 5%.

Declaro para os devidos fins que o regime de Contribuição Previdenciária sobre a Receita Bruta adotado para elaboração do orçamento foi SEM Desoneração, e que esta é a alternativa mais adequada para a Administração Pública.

Observações:

Monteiro/PB  
Localsegunda-feira, 18 de dezembro de 2023  
DataVINICIUS SANTOS  
FREITAS:10198284470Assinado de forma digital por  
VINICIUS SANTOS  
FREITAS:10198284470  
Dados: 2023.12.18 11:18:20 -03'00'

Responsável Técnico

Nome: VINICIUS SANTOS FREITAS  
CREA/CAU: CREAPB 161927062-5  
ART/RRT: PB20230527787







PLANO PLANO DE LEVANTAMENTO DE QUANTIA  
Memorial de Cálculo - OCU

Classificação  
CONSTRUÇÃO

Projeto Nº  
10792/01-41

Projeto Nº  
10792/01-41

Projeto Nº  
10792/01-41

IMPULSO DE ENFERMEIROMENTO  
Empreitada e Obra em Valor Unico (E.O.U.)

Nº ESCRITÓRIO  
10792/01-41

Nº OPERAÇÃO  
10792/01-41

PROPOSTANTE / TOMADOR  
Empreitada e Obra em Valor Unico (E.O.U.)

PROPOSTANTE  
Empreitada e Obra em Valor Unico (E.O.U.)

Nº	Descrição	Quantidade	Unidade	Valor Unitário	Valor Total
1.31	LIMPEZA GERAL DA OBRA	338,55	m²	46,027	15593,14
1.32	REMOÇÃO DE MATERIAIS	42,31	m³	228,50	9666,17
1.31.1	PREPARAÇÃO E COMPACTAÇÃO DE SUBLEITO DE TERREO	338,55	m²	46,027	15593,14
1.31.2	ASSEMBLAMENTO DE CONCRETO EM TUBO (DIÂMETRO 0,80m) PARA DRENAÇÃO DE ÁGUA	42,31	m	228,50	9666,17
1.32.1	REMOÇÃO DE MATERIAIS EXISTENTES	338,55	m³	46,027	15593,14
1.32.2	REMOÇÃO DE MATERIAIS EXISTENTES	42,31	m³	228,50	9666,17
1.31	PAVIMENTAÇÃO DE CIMENTO PORTLAND	117,23	m²	1,35	158,26
1.32	PAVIMENTAÇÃO DE CIMENTO PORTLAND	4,00	m²	1,35	5,40
1.31	PAVIMENTAÇÃO DE CIMENTO PORTLAND	1,00	m²	1,35	1,35

Nº	Descrição	Quantidade	Unidade	Valor Unitário	Valor Total
1.31	LIMPEZA GERAL DA OBRA	338,55	m²	46,027	15593,14
1.32	REMOÇÃO DE MATERIAIS	42,31	m³	228,50	9666,17
1.31.1	PREPARAÇÃO E COMPACTAÇÃO DE SUBLEITO DE TERREO	338,55	m²	46,027	15593,14
1.31.2	ASSEMBLAMENTO DE CONCRETO EM TUBO (DIÂMETRO 0,80m) PARA DRENAÇÃO DE ÁGUA	42,31	m	228,50	9666,17
1.32.1	REMOÇÃO DE MATERIAIS EXISTENTES	338,55	m³	46,027	15593,14
1.32.2	REMOÇÃO DE MATERIAIS EXISTENTES	42,31	m³	228,50	9666,17
1.31	PAVIMENTAÇÃO DE CIMENTO PORTLAND	117,23	m²	1,35	158,26
1.32	PAVIMENTAÇÃO DE CIMENTO PORTLAND	4,00	m²	1,35	5,40
1.31	PAVIMENTAÇÃO DE CIMENTO PORTLAND	1,00	m²	1,35	1,35

APÊLIDO DO EMPREENHEIRO  
Empreiteira e Construtora de VLT, SACIS OCU

Nº EXECUTIVO  
9111/23/2023

Nº OPERAÇÃO  
107602141

PROPOSTANTE / TOMADOR  
Empreiteira Inocencio de Moraes

PROPOSTA Nº  
107602141

Item	Descrição	Quantidade	Unidade	Observação	Módulo de Cálculo	FRONTES DE OBRAS										
						Fr. Andar 01	Fr. Andar 02	Fr. Andar 03	Fr. Andar 04	Fr. Andar 05	Fr. Andar 06	Fr. Andar 07	Fr. Andar 08	Fr. Andar 09		
1	15mm Coibooch															
2	15mm Coibooch															
3	15mm Coibooch															
4	15mm Coibooch															
5	15mm Coibooch															
6	15mm Coibooch															
7	15mm Coibooch															
8	15mm Coibooch															
9	15mm Coibooch															
10	15mm Coibooch															
11	15mm Coibooch															
12	15mm Coibooch															
13	15mm Coibooch															
14	15mm Coibooch															
15	15mm Coibooch															
16	15mm Coibooch															
17	15mm Coibooch															
18	15mm Coibooch															
19	15mm Coibooch															
20	15mm Coibooch															
21	15mm Coibooch															
22	15mm Coibooch															
23	15mm Coibooch															
24	15mm Coibooch															
25	15mm Coibooch															
26	15mm Coibooch															
27	15mm Coibooch															
28	15mm Coibooch															
29	15mm Coibooch															
30	15mm Coibooch															
31	15mm Coibooch															
32	15mm Coibooch															
33	15mm Coibooch															
34	15mm Coibooch															
35	15mm Coibooch															
36	15mm Coibooch															
37	15mm Coibooch															
38	15mm Coibooch															
39	15mm Coibooch															
40	15mm Coibooch															
41	15mm Coibooch															
42	15mm Coibooch															
43	15mm Coibooch															
44	15mm Coibooch															
45	15mm Coibooch															
46	15mm Coibooch															
47	15mm Coibooch															
48	15mm Coibooch															
49	15mm Coibooch															
50	15mm Coibooch															

Mantenedor  
Local  
Data: 18 de dezembro de 2023

WINKLUS SANTOS  
PRELIM:1019204470  
Responsavel Técnico  
CPF: 023.890.288-98  
ART/TERT: F02320231197

Arquivo de Items gerado em WINKLUS SANTOS: 18/12/2023 15:27:44 -03:00  
Data: 2023.12.18 15:27:44 -03:00

Responsavel Técnico  
Nome: WINKLUS SANTOS  
CPF: 023.890.288-98  
ART/TERT: F02320231197

FORTE	CÓDIGO	DESCRIÇÃO	UNIDADE	COEFIC.	CUSTO UNIT DESONERADO	CUSTO UNIT NÃO DESONER.
PRÓPRIA	CPU 01	PLACA DE OBRA EM CHAPA DE AÇO GALVANIZADO SARRAFO NÃO APARELHADO *2,5 X 7* CM, EM MACARANDUBA, ANGELIM OU EQUIVALENTE DA	M2		0,00	577,80
SINAPI-I	4417	REGIAO - BRUTA	M	1	0,00	5,71
SINAPI-I	4491	PONTALETE *7,5 X 7,5* CM EM PINUS, MISTA OU EQUIVALENTE DA REGIAO - BRUTA	M	4	0,00	14,16
SINAPI-I	4813	X 1,2* M (SEM POSTES PARA FIXACAO)	M2	1	0,00	250,00
SINAPI-I	5075	PREGO DE AÇO POLIDO COM CABECA 18 X 30 (2 3/4 X 10)	KG	0,11	0,00	21,36
SINAPI	88262	CARPINTEIRO DE FORMAS COM ENCARGOS COMPLEMENTARES	H	1	0,00	22,62
SINAPI	88316	SERVEnte COM ENCARGOS COMPLEMENTARES	H	2	0,00	18,25
SINAPI	94962	CONCRETO MAGRO PARA LASTRO, TRAÇO 1:4,5:4,5 (EM MASSA SECA DE CIMENTO/ AREIA MEDIA/ BRITA 1) - PREPARO MECÂNICO COM BETONEIRA 400 L. AF_05/2021	M3	0,01	0,00	379,25
				0	0,00	0,00
				0	0,00	0,00
				0	0,00	0,00
PRÓPRIA	CPU 02	TRAVAMENTO EM PEDRA GRANITICA "CINTURÃO" NOS ENCONTROS E SAIDAS DE RUAS	M		0,00	64,56
DER/PB	04.910.02	FORM. E APLICAÇÃO DE MEIO FIO EM PEDRA GRANITICA	M	1	0,00	31,74
SINAPI	88260	CALCETEIRO COM ENCARGOS COMPLEMENTARES	H	0,8	0,00	22,78
SINAPI	88316	SERVEnte COM ENCARGOS COMPLEMENTARES	H	0,8	0,00	18,25
				0	0,00	0,00
				0	0,00	0,00
				0	0,00	0,00
				0	0,00	0,00
				0	0,00	0,00
				0	0,00	0,00
				0	0,00	0,00
				0	0,00	0,00
PRÓPRIA	CPU 03	DEMOLIÇÃO DE PISO (CALÇADA) SOBRE LASTRO DE CONCRETO SIMPLES	M2		0,00	1,92
SINAPI	88316	SERVEnte COM ENCARGOS COMPLEMENTARES	H	0,1053	0,00	18,25
				0	0,00	0,00
				0	0,00	0,00
				0	0,00	0,00
				0	0,00	0,00
				0	0,00	0,00
				0	0,00	0,00
				0	0,00	0,00
				0	0,00	0,00
				0	0,00	0,00
PRÓPRIA	CPU 04	EXECUÇÃO DE PASSEIO (CALÇADA) OU PISO DE CONCRETO COM CONCRETO MOLDADO IN LOCO, FEITO EM OBRA, ACABAMENTO CONVENCIONAL, ESPESSURA 8CM, NÃO ARMADO, INCLUSO PISO TÁTIL DIRECIONAL EM PLACAS 40X40X2,5CM PARA DEFICIENTE VISUAL	M2		0,00	62,15
SINAPI	94319	AF_05/2016	M3	0,08	0,00	72,71
SINAPI	94963	PREPARO MECÂNICO COM BETONEIRA 400 L. AF_05/2021	M3	0,06	0,00	419,01
SINAPI-I	4517	SARRAFO *2,5 X 7,5* CM EM PINUS, MISTA OU EQUIVALENTE DA REGIAO - BRUTA	M	0,5	0,00	4,95
SINAPI-I	36178	PISO PODOTATIL DE CONCRETO - DIRECIONAL E ALERTA, *40 X 40 X 2,5* CM	UN	2,5	0,00	9,85
SINAPI	88309	PEDREIRO COM ENCARGOS COMPLEMENTARES	H	0,1	0,00	22,96
SINAPI	88316	SERVEnte COM ENCARGOS COMPLEMENTARES	H	0,1	0,00	18,25
				0	0,00	0,00
				0	0,00	0,00
				0	0,00	0,00
				0	0,00	0,00
				0	0,00	0,00
				0	0,00	0,00
PRÓPRIA	CPU 05	ROMPA PADRAO PARA ACESSO DE DEFICIENTES A PASSEIO PUBLICO, EM CONCRETO SIMPLES FCK=25 MPA, DESEMPLODADA, PINTADA EM NOVACOR, 02 DEMÃOS E PISO TÁTIL DE ALERTA/DIRECIONAL	UN		0,00	340,81
SINAPI	94319	AF_05/2016	M3	0,48	0,00	72,71
SINAPI	94963	PREPARO MECÂNICO COM BETONEIRA 400 L. AF_05/2021	M3	0,36	0,00	419,01
ORSE	2323	Pintura p/ piso c/ aplicação de 2 demãos tinta novacor, cores cerâmica, concreto, verde ou azul - aplicação c/ rôlo - R1	M²	4,44	0,00	8,36
SINAPI	93358	ESCAVAÇÃO MANUAL DE VALA COM PROFUNDIDADE MENOR OU IGUAL A 1,30 M. AF_02/2021	M3	0,48	0,00	72,19
SINAPI-I	36178	PISO PODOTATIL DE CONCRETO - DIRECIONAL E ALERTA, *40 X 40 X 2,5* CM	UN	8	0,00	9,85
SINAPI	88309	PEDREIRO COM ENCARGOS COMPLEMENTARES	H	0,1	0,00	22,96
SINAPI	88316	SERVEnte COM ENCARGOS COMPLEMENTARES	H	0,1	0,00	18,25
				0	0,00	0,00
				0	0,00	0,00
				0	0,00	0,00
				0	0,00	0,00
				0	0,00	0,00
PRÓPRIA	CPU 06	SINALIZAÇÃO VERTICAL, C/ ARRABO FORMAS DE AÇO ZINCADO N° 30 CONFORMIDADE C/NORMA ABNT NBR 11904-2015, SUPORTE DE FIXAÇÃO EM CANO DE AÇO GALVANIZADO COM D=2x1/2" COM FIXAÇÃO, PARAFUSOS, ARRUELAS, PORCAS E ELEMENTOS METÁLICOS GALVANIZADOS, PELICULAR RETO REFLETIVA TIPO III A, EM ACORDO NORMA NBR 14644/2013	UN		0,00	392,81
DER/PB	06.200.00	SINALIZAÇÃO VERTICAL, C/ ARRABO FORMAS DE AÇO ZINCADO N° 30 CONFORMIDADE C/NORMA ABNT NBR 11904-2015, SUPORTE DE FIXAÇÃO EM CANO DE AÇO GALVANIZADO COM D=2x1/2" COM FIXAÇÃO, PARAFUSOS, ARRUELAS, PORCAS E ELEMENTOS METÁLICOS GALVANIZADOS, PELICULAS RETO REFLETIVA TIPO III A, EM ACORDO NORMA NBR 14644/2013	M²	0,2982	0,00	850,72
SINAPI	93358	ESCAVAÇÃO MANUAL DE VALA COM PROFUNDIDADE MENOR OU IGUAL A 1,30 M. AF_02/2021	M3	0,0625	0,00	72,19
SINAPI	94963	PREPARO MECÂNICO COM BETONEIRA 400 L. AF_05/2021	M3	0,0625	0,00	419,01
SINAPI	88309	PEDREIRO COM ENCARGOS COMPLEMENTARES	H	0,2	0,00	22,96
SINAPI	88316	SERVEnte COM ENCARGOS COMPLEMENTARES	H	0,2	0,00	18,25
				0	0,00	0,00
				0	0,00	0,00
				0	0,00	0,00
				0	0,00	0,00
				0	0,00	0,00
PRÓPRIA	CPU 07	PLACA ESMALTADA PARA IDENTIFICAÇÃO DE RUA, DIMENSÕES 45X25CM, INCLUSIVE FIXAÇÃO	UN		0,00	85,28
SINAPI-I	13521	PLACA DE AÇO ESMALTADA PARA IDENTIFICAÇÃO DE RUA, *45 CM X 20* CM	UN	1	0,00	82,50
SINAPI-I	11950	BUCHA DE NYLON SEM ABA S6, COM PARAFUSO DE 4,20 X 40 MM EM AÇO ZINCADO COM ROSCA	UN	4	0,00	0,24
SINAPI	88316	SERVEnte COM ENCARGOS COMPLEMENTARES	H	0,1	0,00	18,25
				0	0,00	0,00





Fonte      Código      Descrição  
Data

UNIDADE      COEFC.      DESONERADO      NÃO DESONER.  
VINÍCIUS SANTOS      Assinado em forma digital por VINÍCIUS SANTOS  
FREITAS:10198284470      FREITAS:10198284470  
Domínio: 2023.10.19 11:24:16 -0'00'  
Responsável Técnico:  
CREA/CAU:



CRONOGRAMA FISICO-FINANCEIRO  
OGU

Grau de Sigilo  
#PUBLICO

Nº OPERAÇÃO 1076701-41	Nº SICONV 911774/2021	PROPOSTANTE TOMADOR Prefeitura Municipal de Monteiro	APELIDO EMPREENDIMENTO Pavimentação e Adequação de Vias (MDR 05)	DESCRIÇÃO DO LOTE Pavimentação e Adequação de Vias (MDR 05)
---------------------------	--------------------------	---	---	--

Item	Descrição	Valor (R\$)	Parcelas:	1 2 3 4 5 6 7 8 9 10 11 12													
				04/18	05/18	06/18	07/18	08/18	09/18	10/18	11/18	12/18	01/19	02/19	03/19		
11	PAVIMENTAÇÃO E ADEQUAÇÃO DE VIAS	6.103.756,63	% Período:	18,42%	19,01%	20,83%	19,91%	20,35%									
11.1	SERVICIOS PRELIMINARES	3.059,80	% Período:	100,00%													
11.2	TERRAPLANAGEM	4.181,28	% Período:	50,39%	49,81%												
11.3	PAVIMENTAÇÃO	177.968,00	% Período:	50,45%	49,55%												
11.4	PASSOIO P/PEDESTRES E ACESSIBILIDAD	45.568,76	% Período:	67,41%	52,59%												
11.5	SINALIZAÇÃO VERTICAL	486,24	% Período:	100,00%													
11.6	LIMPEZA FINAL	895,36	% Período:	100,00%													
11.7	Rua Projetada 01 - Mariz das Dons		% Período:														
11.8	SERVICIOS PRELIMINARES		% Período:														
11.9	TERRAPLANAGEM	3.443,33	% Período:	52,44%	57,56%												
11.10	PAVIMENTAÇÃO	141.894,87	% Período:	67,45%	47,54%												
11.11	PASSOIO P/PEDESTRES E ACESSIBILIDAD	6.883,02	% Período:	100,00%													
11.12	SINALIZAÇÃO VERTICAL		% Período:														
11.13	LIMPEZA FINAL	740,89	% Período:	100,00%													
11.14	RUA PROJETADA 02 - Maria das Dons		% Período:														
11.15	SERVICIOS PRELIMINARES		% Período:														
11.16	TERRAPLANAGEM	2.507,05	% Período:	100,00%													
11.17	PAVIMENTAÇÃO	107.089,07	% Período:	100,00%													
11.18	PASSOIO P/PEDESTRES E ACESSIBILIDAD	17.129,98	% Período:	100,00%													
11.19	SINALIZAÇÃO VERTICAL		% Período:														
11.20	LIMPEZA FINAL	600,61	% Período:	100,00%													
11.21	Rua Projetada 03 - Maria das Dons		% Período:														
11.22	SERVICIOS PRELIMINARES		% Período:														
11.23	TERRAPLANAGEM	759,18	% Período:	100,00%													



**CRONOGRAMA FISICO-FINANCEIRO**  
OGU

Grau de Sigilo  
#PUBLICO

N° OPERAÇÃO  
1076701-41

N° SICOVY | PROPONENTE TOMADOR  
911774/2021 | Prefeitura Municipal de Monteiro

APELIDO EMPREENDIMENTO  
Pavimentação e Adequação de Vias (MDR 05)

DESCRIÇÃO DO LOTE  
Pavimentação e Adequação de Vias (MDR 05)

Item	Descrição	Valor (R\$)	Parcelas:	1	2	3	4	5	6	7	8	9	10	11	12
1.24	PAVIMENTAÇÃO	33.332,55	% Período:	04/18	05/18	06/18	07/18	08/18	09/18	10/18	11/18	12/18	01/19	02/19	03/19
1.25	PASSEIO PIPEDESTRES E ACESSIBILIDAD	8.288,92	% Período:			100,00%									
1.26	SINALIZAÇÃO VERTICAL	722,04	% Período:			100,00%									
1.27	LIANPEZA FINAL	169,78	% Período:			100,00%									
1.28	Rua Proj. nº 04 - Maria das Dores		% Período:												
1.29	SERVÇOS/PRELIMINARES		% Período:												
1.30	TERRAPLANAGEM	958,13	% Período:				100,00%								
1.31	PAVIMENTAÇÃO	36.900,39	% Período:				100,00%								
1.32	PASSEIO PIPEDESTRES E ACESSIBILIDAD	10.688,20	% Período:				100,00%								
1.33	SINALIZAÇÃO VERTICAL	381,02	% Período:				100,00%								
1.34	LIANPEZA FINAL	205,79	% Período:				100,00%								
1.35			% Período:												
1.36			% Período:												
1.37			% Período:												
1.38			% Período:												
1.39			% Período:												
1.40			% Período:												
1.41			% Período:												
1.42			% Período:												
1.43			% Período:												
1.44			% Período:												
1.45			% Período:												
1.46			% Período:												
1.47			% Período:												
1.48			% Período:												
1.49			% Período:												
1.50			% Período:												



CRONOGRAMA FISICO-FINANCEIRO  
OGU

Grau de Sigilo  
#PUBLICO

Nº OPERAÇÃO 1076701-41	Nº SICOMV 911774/2021	PROPONENTE TOMADOR Prefeitura Municipal de Monteiro	APELIDO EMPREENDIMENTO Pavimentação e Adequação de Vias (MDR 05)	DESCRIÇÃO DO LOTE Pavimentação e Adequação de Vias (MDR 05)
---------------------------	--------------------------	--	---	--

Item	Descrição	Valor (R\$)	Parcelas:														
			1 04/18	2 05/18	3 06/18	4 07/18	5 08/18	6 09/18	7 10/18	8 11/18	9 12/18	10 01/19	11 02/19	12 03/19			
		% Período:															
		% Período:															
<b>Total: R\$ 610.876,62</b>		%:	19,42%	19,07%	20,83%	18,80%	20,95%										
		Repasso:	112.346,82	109.971,05	120.515,60	114.540,39	121.229,14										
		Contrapartida:	6.286,54	6.134,02	6.722,18	6.388,90	6.761,98										
		Outros:															
		Investimento:	118.613,36	116.105,07	127.237,78	120.929,29	127.991,12										
		%:	19,42%	18,42%	19,26%	17,05%	19,00%										
		Repasso:	112.346,82	222.317,87	342.833,47	457.373,88	578.603,00										
		Contrapartida:	6.286,54	12.400,56	19.122,74	25.511,64	32.273,62										
		Outros:															
		Investimento:	118.613,36	234.718,43	361.956,21	482.885,90	610.876,62										

Monteiro/PB  
Local

VINICIUS SANTOS  
FREITAS:10198284470

Assinado de forma digital por VINICIUS SANTOS  
FREITAS:10198284470  
Dados: 2023.12.18 11:24:38 -03'00'

Responsável Técnico  
Nome: VINICIUS SANTOS FREITAS  
CREA/CAU: CREAPB 161927062-5  
ART/RRT: PB20230527787

segunda-feira, 18 de dezembro de 2023  
Data

**CRONOGRAMA PREVISTO PLE**

1. Digite nas células em amarelo o número do período em que os eventos serão concluídos:

Nº do Evento	Título dos Eventos	Informe abaixo o NÚMERO DO PERÍODO em que os eventos serão concluídos																								
		1	2	3	4	5	6	7	8	9	10	11	12	13	14	15	16	17	18	19	20	21	22	23	24	25
F 1	Administração Local																									
F 2	SERVIÇOS PRELIMINARES																									
F 3	TERRAPLANAGEM																									
F 4	PAVIMENTAÇÃO																									
F 5	PASSEIO P/PEDESTRES E ACESSIBILIDADE																									
F 6	SINALIZAÇÃO VERTICAL																									
F 7	LIMPEZA FINAL																									
F 8	SERVIÇOS PRELIMINARES																									
F 9	TERRAPLANAGEM																									
F 10	PAVIMENTAÇÃO																									
F 11	PASSEIO P/PEDESTRES E ACESSIBILIDADE																									
F 12	SINALIZAÇÃO VERTICAL																									
F 13	LIMPEZA FINAL																									
F 14	SERVIÇOS PRELIMINARES																									
F 15	TERRAPLANAGEM																									
F 16	PAVIMENTAÇÃO																									
F 17	PASSEIO P/PEDESTRES E ACESSIBILIDADE																									
F 18	SINALIZAÇÃO VERTICAL																									
F 19	LIMPEZA FINAL																									
F 20	SERVIÇOS PRELIMINARES																									
F 21	TERRAPLANAGEM																									
F 22	PAVIMENTAÇÃO																									
F 23	PASSEIO P/PEDESTRES E ACESSIBILIDADE																									
F 24	SINALIZAÇÃO VERTICAL																									
F 25	LIMPEZA FINAL																									
F 26	SERVIÇOS PRELIMINARES																									
F 27	TERRAPLANAGEM																									
F 28	PAVIMENTAÇÃO																									
F 29	PASSEIO P/PEDESTRES E ACESSIBILIDADE																									
F 30	SINALIZAÇÃO VERTICAL																									
F 31	LIMPEZA FINAL																									
F 32	0																									
F 33	0																									
F 34	0																									
F 35	0																									
F 36	0																									
F 37	0																									
F 38	0																									
F 39	0																									
F 40	0																									
F 41	0																									
F 42	0																									
F 43	0																									
F 44	0																									
F 45	0																									
F 46	0																									
F 47	0																									
F 48	0																									
F 49	0																									
F 50	0																									



**PO - PLANILHA ORÇAMENTÁRIA**  
Orçamento Base para Licitação - OGU

Grau de Sigilo  
#PUBLICO

Nº OPERAÇÃO 1076701-41	Nº SICOMV 911774/2021	PROPRONTE / TOMADOR Prefeitura Municipal de Monteiro	APELIDO DO EMPREENDIMENTO Pavimentação e Adequação de Vias (MDR 05)			
LOCALIDADE SINAPI JOAO PESSOA	DATA BASE 06-23 (N DES.)	DESCRIÇÃO DO LOTE Pavimentação e Adequação de Vias (MDR 05)	MUNICÍPIO / UF Monteiro/PB	BDI 1 23,38%	BDI 2 0,00%	BDI 3 0,00%

RECURSO ↓

Item	Fonte	Código	Descrição	Unidade	Quantidade	Custo Unitário (sem BDI) (R\$)	BDI (%)	Preço Unitário (com BDI) (R\$)	Preço Total (R\$)
<b>Pavimentação e Adequação de Vias (MDR 05)</b>									
1.1.			<b>PAVIMENTAÇÃO E ADEQUAÇÃO DE VIAS (MDR 05) - LOTE 01 - Rua</b>						<b>610.874,09</b>
1.1.1.	PROPRIA	CPU 01	Juliano Silveira de Sousa - R. Rôchelo Lagoa						
1.2.			<b>SERVIÇOS PRELIMINARES</b>						<b>4.659,80</b>
1.2.1.	SINAPI	100577	PLACA DE OBRA EM CHAPA DE AÇO GALVANIZADO	M2	10,00	377,60	BDI 1	465,88	4.659,80
			TERRAPLANAGEM						<b>4.191,28</b>
1.2.2.	SINAPI	100977	REGULARIZAÇÃO E COMPACTAÇÃO DE SUBLEITO DE SOLO	M2	1.421,20	1,04	BDI 1	1,28	1.819,14
			PREDOMINANTEMENTE ARENOSO. AF_ 11/2019						
1.2.2.	SINAPI	100977	CARGA, MANOBRAS E DESCARGA DE SOLOS E MATERIAIS GRANULARES	M3	284,24	6,68	BDI 1	8,24	2.342,14
			EM CAMINHÃO BASCULANTE 6 M³ - CARGA COM ESCAVADEIRA						
			HIDRAULICA (CAÇAMBA DE 1,20 M³ / 155 HP) E DESCARGA LIVRE						
			(UNIDADE: M3). AF_ 07/2020						
1.3.			<b>PAVIMENTAÇÃO</b>						<b>177.859,00</b>
1.3.1.	SINAPI	101169	EXECUÇÃO DE PAVIMENTO EM PARALELEPÍEDOS, REJUNTAMENTO	M2	1.421,20	83,05	BDI 1	102,47	145.630,36
			COM ARGAMASSA TRAÇO 1:3 (CIMENTO E AREIA). AF_ 05/2020						
1.3.2.	SINAPI	94273	ASSENTAMENTO DE GUIA (MEIO-FIO) EM TRECHO RETO,	M	457,85	47,14	BDI 1	58,16	26.628,56
			CONFECIONADA EM CONCRETO PRÉ-FABRICADO, DIMENSÕES						
			100X15X13X30 CM (COMPRIMENTO X BASE INFERIOR X BASE SUPERIOR						
			X ALTURA), PARA VIAS URBANAS (USO VIÁRIO). AF_ 06/2016						
1.3.3.	PROPRIA	CPU 02	TRAVAMENTO EM PEDRA GRANÍTICA "CINTURÃO" NOS ENCONTROS E	M	62,25	64,56	BDI 1	79,65	4.958,21
			SAÍDAS DE RUAS						
1.3.4.	SINAPI	102498	PINTURA DE MEIO-FIO COM TINTA BRANCA A BASE DE CAL (CAIÇÃO).	M	457,85	1,33	BDI 1	1,64	750,87
			AF_ 05/2021						
1.4.			<b>PASSEIO / PIREDESTRES E ACESSIBILIDADE</b>						<b>48.599,75</b>
1.4.1.	PROPRIA	CPU 03	DEMOLIÇÃO DE PISO (CALÇADA) SOBRE LASTRO DE CONCRETO	M2	82,87	1,92	BDI 1	2,37	196,40
			SIMPLES						
1.4.2.	PROPRIA	CPU 04	EXECUÇÃO DE PASSEIO (CALÇADA) OU PISO DE CONCRETO COM	M2	508,16	62,15	BDI 1	76,68	38.812,35
			CONCRETO MOLDADO IN LOCO, FEITO EM OBRA, ACABAMENTO						
			CONVENCIONAL, ESPESURA 8CM, NÃO ARMADO, INCLUSIVE PISO TÁTIL						
			DIRECIONAL EM PLACAS 40X40X2,5CM PARA DEFICIENTE VISUAL						
1.4.3.	PROPRIA	CPU 05	RAMPA PADRÃO PARA ACESSO DE DEFICIENTES A PASSEIO PÚBLICO,	UN	18,00	340,41	BDI 1	420,00	7.560,00
			EM CONCRETO SIMPLES FCK=25 MPA, DESEMPLOYADA, PINTADA EM						
			NOVACOR, 02 DEMÃOS E PISO TÁTIL DE ALERTA/DIRECIONAL						
1.5.			<b>SINALIZAÇÃO VERTICAL</b>						<b>485,24</b>
1.5.1.	PROPRIA	CPU 06	SINALIZAÇÃO VERTICAL, C/HAPAS PLANAS DE AÇO ZINCADO Nº16	UN	1,00	292,61	BDI 1	381,02	381,02
			CONFORMIDADE C/NORMA ABNT NBR 11904/2015, SUPORTE DE FIXAÇÃO						
			EM CANO DE AÇO GALVANIZADO COM D=2X1/2" COM FIXAÇÃO,						
			PARAFUSOS, ARRUELAS, PORCAS E ELEMENTOS METÁLICOS						
			GALVANIZADOS, PELICULAR RETO REFLETIVA TIPO III A, EM ACORDO						
			NORMA NBR 14644/2013						
1.5.2.	PROPRIA	CPU 07	PLACA ESMALTADA PARA IDENTIFICAÇÃO DE RUA, DIMENSÕES	UN	1,00	85,28	BDI 1	105,22	105,22
			45X25CM, INCLUSIVE FIXAÇÃO						
1.6.			<b>LIMPEZA FINAL</b>						<b>895,38</b>



**PO - PLANILHA ORÇAMENTÁRIA**  
Orçamento Base para Licitação - OGU

Grau de Sigilo  
#PUBLICO

<b>Nº OPERAÇÃO</b> 1076701-41	<b>Nº SICOMV</b> 911774/2021	<b>PROPOSTANTE / TOMADOR</b> Prefeitura Municipal de Monteiro	<b>APELIDO DO EMPREENDIMENTO</b> Pavimentação e Adequação de Vias (MDR 05)	<b>BDI 1</b> 23,38%	<b>BDI 2</b> 0,00%	<b>BDI 3</b> 0,00%
<b>LOCALIDADE SINAPI</b> JOAO PESSOA	<b>DATA BASE</b> 06-23 (N DES.)	<b>DESCRIÇÃO DO LOTE</b> Pavimentação e Adequação de Vias (MDR 05)	<b>MUNICÍPIO / UF</b> Monteiro/PB			

RECURSO →

Item	Fonte	Código	Descrição	Unidade	Quantidade	Custo Unitário (sem BDI) (R\$)	BDI (%)	Preço Unitário (com BDI) (R\$)	Preço Total (R\$)
<b>Pavimentação e Adequação de Vias (MDR 05)</b>									
1.0.1	PROPRIA	CPU 08	LIMPEZA GERAL DA OBRA	M2	1.421,20	0,51	BDI 1	0,63	895,36
1.7	PROPRIA		Rua Profissão 01 - Maria das Dores						
1.8	PROPRIA		SERVÇOS PRELIMINARES						
1.9	PROPRIA	CPU 01	PLACA DE OBRA EM CHAPA DE AÇO GALVANIZADO	M2	-	377,60	BDI 1	465,88	3.443,33
			TERRAPLANAGEM						
1.9.1	SINAPI	100577	REGULARIZAÇÃO E COMPACTAÇÃO DE SUBLEITO DE SOLO	M2	1.176,00	1,04	BDI 1	1,28	1.505,28
			PREDOMINANTEMENTE ARENOSO. AF. 11/2019						
1.9.2	SINAPI	100977	CARGA, MANOBRAS E DESCARGA DE SOLOS E MATERIAIS GRANULARES	M3	235,20	6,68	BDI 1	8,24	1.938,05
			EM CAMINHÃO BASCULANTE 6 M³ - CARGA COM ESCAVADEIRA						
			HIDRAULICA (CAÇAMBA DE 1,20 M³ / 155 HP) E DESCARGA LIVRE						
			(UNIDADE: M3). AF. 07/2020						
<b>PAVIMENTAÇÃO</b>									
1.10.1	SINAPI	101169	EXECUÇÃO DE PAVIMENTO EM PARALELEPÍPEDOS, REJUNTAMENTO	M2	1.176,00	83,05	BDI 1	102,47	120.504,72
			COM ARGAMASSA TRACO 1:3 (CIMENTO E AREIA). AF. 05/2020						
1.10.2	SINAPI	94273	ASSENTAMENTO DE GUIA (MEIO-FIO) EM TRECHO RETO.	M	322,40	47,14	BDI 1	58,16	18.750,78
			CONFECIONADA EM CONCRETO PRÉ-FABRICADO, DIMENSÕES						
			100X15X13X30 CM (COMPRIMENTO X BASE INFERIOR X BASE SUPERIOR						
			X ALTURA), PARA VIAS URBANAS (USO VIÁRIO). AF. 08/2016						
1.10.3	PROPRIA	CPU 02	TRAVAMENTO EM PEDRA GRANÍTICA "CINTURÃO" NOS ENCONTROS E	M	26,50	64,56	BDI 1	79,65	2.110,73
			SAÍDAS DE RUAS						
1.10.4	SINAPI	102498	PINTURA DE MEIO-FIO COM TINTA BRANCA A BASE DE CAL (CAIAÇÃO).	M	322,40	1,33	BDI 1	1,64	528,74
			AF. 05/2021						
<b>PASSEIO PEDRESTRES E ACESSIBILIDADE</b>									
1.11	PROPRIA	CPU 03	DEMOLIÇÃO DE PISO (CALÇADA) SOBRE LASTRO DE CONCRETO	M2	-	1,92	BDI 1	2,37	8.683,02
			SIMPLES						
1.11.1	PROPRIA	CPU 04	EXECUÇÃO DE PASSEIO (CALÇADA) OU PISO DE CONCRETO COM	M2	76,20	62,15	BDI 1	76,68	5.843,02
			CONCRETO MOLDADO IN LOCO, FEITO EM OBRA, ACABAMENTO						
			CONVENCIONAL, ESPESSURA 8CM, NÃO ARMADO, INCLUSO PISO TÁTIL						
			DIRECIONAL EM PLACAS 40X40X2,50M PARA DEFICIENTE VISUAL						
1.11.2	PROPRIA	CPU 05	RAMPA PADRÃO PARA ACESSO DE DEFICIENTES A PASSEIO PÚBLICO.	UN	2,00	340,41	BDI 1	420,00	840,00
			EM CONCRETO SIMPLES FCK=25 MPA, DESEMPLODADA, PINTADA EM						
			NOVACOR, 02 DEMADOS E PISO TÁTIL DE ALERTA/DIRECIONAL						
<b>SINALIZAÇÃO VERTICAL</b>									
1.12	PROPRIA	CPU 06	SINALIZAÇÃO VERTICAL, CICHAPAS PLANAS DE AÇO ZINCADO Nº16	UN	-	282,61	BDI 1	361,02	-
			CONFORMIDADE CINORMA ABNT NBR 11904:2015, SUPORTE DE FIXAÇÃO						
			EM CANO DE AÇO GALVANIZADO COM D=2X1/2" COM FIXAÇÃO,						
			PARAFUSOS, ARRUELAS, PORCAS E ELEMENTOS METÁLICOS						
			GALVANIZADOS, PELICULAR RETO REFLETIVA TIPO III A, EM ACORDO						
			NORMA NBR 14644/2013						
1.13	PROPRIA	CPU 07	PLACA ESMALTADA PARA IDENTIFICAÇÃO DE RUA, DIMENSÕES	UN	-	85,28	BDI 1	105,22	-
			45X25CM, INCLUSIVE FIXAÇÃO						
<b>LIMPEZA FINAL</b>									
									740,88





**PO - PLANILHA ORÇAMENTÁRIA**  
Orçamento Base para Licitação - OGU

Grau de Sigilo  
#PÚBLICO

<b>Nº OPERAÇÃO</b> 1076701-41	<b>Nº SICONV</b> 911774/2021	<b>PROPRIETÁRIO / TOMADOR</b> Pretelura Municipal de Monteiro	<b>APELIDO DO EMPREENDIMENTO</b> Pavimentação e Adequação de Vias (MDR 05)
<b>LOCALIDADE SINAPI</b> JDAO PESSOA	<b>DATA BASE</b> 06-23 (N.DES.)	<b>DESCRIÇÃO DO LOTE</b> Pavimentação e Adequação de Vias (MDR 05)	<b>MUNICÍPIO / UF</b> Monteiro/PB
		<b>BDI 1</b> 23,38%	<b>BDI 2</b> 0,00%
			<b>BDI 3</b> 0,00%

RECURSO ↓

Item	Fonte	Código	Descrição	Unidade	Quantidade	Custo Unitário (som BDI) (R\$)	BDI (%)	Preço Unitário (com BDI) (R\$)	Preço Total (R\$)
<b>Pavimentação/Adequação de Vias (MDR 05)</b>									
1.13.1.	PROPRIA	CPU 08	LIMPEZA GERAL DA OBRA	M2	1.176,00	0,51	BDI 1	0,63	740,88
1.14.			<b>RUA PROJETADA 02 - Maria das Dores</b>						61.874,92
1.15.	PROPRIA	CPU 01	<b>SERVIÇOS PRELIMINARES</b>						
1.16.			<b>TERRAPLANAGEM</b>	M2	-	377,60	BDI 1	465,88	2.605,05
1.16.1.	SINAPI	100577	REGULARIZAÇÃO E COMPACTAÇÃO DE SUBLEITO DE SOLO PREDOMINANTEMENTE ARENOSO, AF_11/2019	M2	889,70	1,04	BDI 1	1,28	1.138,82
1.16.2.	SINAPI	100977	CARGA, MANOBRAS E DESCARGA DE SÓLOS E MATERIAIS GRANULARES EM CAMINHÃO BASCULANTE 6 M³ - CARGA COM ESCAVADEIRA HIDRAULICA (CAÇAMBA DE 1,20 M³ / 155 HP) E DESCARGA LIVRE (UNIDADE: M3), AF_07/2020	M3	177,94	6,68	BDI 1	8,24	1.468,23
1.17.			<b>PAVIMENTAÇÃO</b>						107.696,07
1.17.1.	SINAPI	101169	EXECUÇÃO DE PAVIMENTO EM PARALELEPÍEDOS, REJUNTAMENTO COM ARGAMASSA TRAÇO 1:3 (CIMENTO E AREIA), AF_05/2020	M2	889,70	83,05	BDI 1	102,47	91.167,56
1.17.2.	SINAPI	94273	ASSENTAMENTO DE GUIA (MEIO-FIO) EM TRECHO RETO, CONFECIONADA EM CONCRETO PRÉ-FABRICADO, DIMENSÕES 100X15X13X30 CM (COMPRIMENTO X BASE INFERIOR X BASE SUPERIOR X ALTURA), PARA VIAS URBANAS (USO VIÁRIO), AF_08/2016	M	241,10	47,14	BDI 1	58,16	14.022,38
1.17.3.	PROPRIA	CPU 02	TRAVAMENTO EM PEDRA GRANÍTICA "CINTURÃO" NOS ENCONTROS E SAÍDAS DE RUAS	M	26,50	64,56	BDI 1	79,65	2.110,73
1.17.4.	SINAPI	102488	PINTURA DE MEIO-FIO COM TINTA BRANCA A BASE DE CAL (CAIXÃO), AF_05/2021	M	241,10	1,33	BDI 1	1,64	395,40
1.18.			<b>PASSEIO PÍEDESTRES E ACESSIBILIDADE</b>						17.129,48
	PROPRIA	CPU 03	DEMOLIÇÃO DE PISO (CALÇADA) SOBRE LASTRO DE CONCRETO SIMPLES	M2	-	1,92	BDI 1	2,37	-
1.18.1.	PROPRIA	CPU 04	EXECUÇÃO DE PASSEIO (CALÇADA) OU PISO DE CONCRETO COM CONCRETO MOLDADO IN LOCO, FEITO EM OBRA, ACABAMENTO CONVENCIONAL, ESPESURA 8CM, NÃO ARMADO, INCLUI PISO TÁTIL DIRECIONAL EM PLACAS 40X40X2,5CM PARA DEFICIENTE VISUAL	M2	201,48	62,15	BDI 1	76,68	15.449,49
1.18.2.	PROPRIA	CPU 05	RAMPA PADRÃO PARA ACESSO DE DEFICIENTES A PASSEIO PÚBLICO, EM CONCRETO SIMPLES FCK=25 MPA, DESEMPLODADA, PINTADA EM NOVACOR, 02 DE MAOS E PISO TÁTIL DE ALERTA/DIRECIONAL	UN	4,00	340,41	BDI 1	420,00	1.680,00
1.19.			<b>SINALIZAÇÃO VERTICAL</b>						
	PROPRIA	CPU 06	SINALIZAÇÃO VERTICAL, C/CHAPAS PLANAS DE AÇO ZINCADO Nº16 CONFORMIDADE CNORMA ABNT NBR 11904:2015, SUPORTE DE FIXAÇÃO EM CANO DE AÇO GALVANIZADO COM D=2X1/2" COM FIXAÇÃO PARAFUSOS, ARRUELAS, PORCAS E ELEMENTOS METÁLICOS GALVANIZADOS, PELICULAR RETO REFLETIVA TIPO III A, EM ACORDO NORMA NBR 14644/2013	UN	-	292,61	BDI 1	361,02	-
	PROPRIA	CPU 07	PLACA ESMALTADA PARA IDENTIFICAÇÃO DE RUA, DIMENSÕES 45X25CM, INCLUSIVE FIXAÇÃO	UN	-	85,28	BDI 1	105,22	-
1.20.			<b>LIMPEZA FINAL</b>						550,81



**PO - PLANILHA ORÇAMENTÁRIA**  
Orçamento Base para Licitação - OGU

Grau de Sigilo  
#PÚBLICO

<b>Nº OPERAÇÃO</b> 1076701-41	<b>Nº SICONV</b> 911774/2021	<b>PROponente / TOMADOR</b> Prefeitura Municipal de Monteiro	<b>APÉLIDO DO EMPREENDIMENTO</b> Pavimentação e Adequação de Vias (MDR.05)
<b>LOCALIDADE</b> JOÃO PESSOA	<b>DATA BASE</b> 06-23 (N.DES.)	<b>MUNICÍPIO / UF</b> Monteiro/PB	<b>BDI 1</b> 23,38%
			<b>BDI 2</b> 0,00%
			<b>BDI 3</b> 0,00%

RECURSO ↓

Item	Fonte	Código	Descrição	Unidade	Quantidade	Custo Unitário (sem BDI) (R\$)	BDI (%)	Preço Unitário (com BDI) (R\$)	Preço Total (R\$)
<b>PAVIMENTAÇÃO E ADEQUAÇÃO DE VIAS (MDR.05)</b>									
1.20.1.	PROPRIA	CPU 08	LIMPEZA GERAL DA OBRA	M2	889,70	0,51	BDI 1	0,63	560,51
1.21.	PROPRIA		Rip. Prejetado 03 - Monto de 50 metros						911.873,02
1.22.	PROPRIA	CPU 01	SERVIÇOS PRELIMINARES	M2	-	377,60	BDI 1	465,88	-
1.23.	PROPRIA		PLACA DE OBRA EM CHAPA DE AÇO GALVANIZADO						789,10
1.23.1.	SINAPI	100577	TERRAPLANAGEM	M2	269,50	1,04	BDI 1	1,28	344,96
1.23.2.	SINAPI	100977	REGULARIZAÇÃO E COMPACTAÇÃO DE SUBLEITO DE SOLO PREDOMINANTEMENTE ARENOSO. AF. 11/2019	M3	53,90	6,68	BDI 1	8,24	444,14
1.24.	PROPRIA		CARGA, MANOBRAS E DESCARGA DE SOLOS E MATERIAIS GRANULARES EM CAMINHÃO BASCULANTE 6 M <sup>3</sup> - CARGA COM ESCAVADEIRA HIDRAULICA (CAÇAMBA DE 1,20 M <sup>3</sup> / 155 HP) E DESCARGA LIVRE (UNIDADE: M3). AF. 07/2020						33.832,95
1.24.1.	SINAPI	101169	PAVIMENTAÇÃO	M2	269,50	83,05	BDI 1	102,47	27.615,67
1.24.2.	SINAPI	94273	EXECUÇÃO DE PAVIMENTO EM PARALELEPÍPEDOS, REJUNTAMENTO COM ARGAMASSA TRACO 1:3 (CIMENTO E AREIA). AF. 05/2020	M	95,60	47,14	BDI 1	58,16	5.560,10
1.24.3.	SINAPI	102498	ASSENTAMENTO DE GUIA (MEIO-FIO) EM TRECHO RETO. CONFECIONADA EM CONCRETO PRÉ-FABRICADO, DIMENSÕES 100X15X13X30 CM (COMPRIMENTO X BASE INFERIOR X BASE SUPERIOR X ALTURA), PARA VIAS URBANAS (USO VIÁRIO). AF. 06/2016	M	-	64,58	BDI 1	79,65	-
1.25.	PROPRIA		TRAVAMENTO EM PEDRA GRANÍTICA "CINTURÃO" NOS ENCONTROS E SAÍDAS DE RUAS						156,78
1.25.1.	PROPRIA	CPU 03	PINTURA DE MEIO-FIO COM TINTA BRANCA A BASE DE CAL (CAIAÇÃO). AF. 05/2021	M2	-	1,92	BDI 1	2,37	-
1.25.2.	PROPRIA	CPU 04	DEMOLIÇÃO DE PISO (CALÇADA) SOBRE LASTRO DE CONCRETO SIMPLES	M2	99,36	62,15	BDI 1	76,68	7.618,92
1.25.3.	PROPRIA	CPU 05	EXECUÇÃO DE PASSEIO (CALÇADA) OU PISO DE CONCRETO COM CONCRETO MOLDADO IN LOCO, FEITO EM OBRA, ACABAMENTO CONVENCIONAL, ESPESURA 8CM, NÃO ARMADO, INCLUSIVE PISO TÁTIL DIRECIONAL EM PLACAS 40X40X2,5CM PARA DEFICIENTE VISUAL, RAMPA PADRÃO PARA ACESSO DE DEFICIENTES A PASSEIO PÚBLICO, EM CONCRETO SIMPLES FCK=25 MPA, DESEMPLOYADA, PINTADA EM NOVACOR, 02 DEMÃOS E PISO TÁTIL DE ALERTA DIRECIONAL	UN	4,00	340,41	BDI 1	420,00	1.680,00
1.26.	PROPRIA		SINALIZAÇÃO VERTICAL						722,04
1.26.1.	PROPRIA	CPU 06	SINALIZAÇÃO VERTICAL, C/CHAPAS PLANAS DE AÇO ZINCADO Nº16 CONFORMIDADE CNORMA ABNT NBR 11904:2015, SUPORTE DE FIXAÇÃO EM CANO DE AÇO GALVANIZADO COM D=2X1/2" COM FIXAÇÃO, PARAFUSOS, ARRUELAS, PORCAS E ELEMENTOS METÁLICOS GALVANIZADOS, PELICULAR RETO REFLETIVA TIPO III A, EM ACORDO NORMA NBR 14644:2013	UN	2,00	292,61	BDI 1	361,02	722,04
1.27.	PROPRIA	CPU 07	PLACA ESMALTADA PARA IDENTIFICAÇÃO DE RUA, DIMENSÕES 45X25CM, INCLUSIVE FIXAÇÃO	UN	-	85,28	BDI 1	105,22	-
1.27.1.	PROPRIA		LIMPEZA FINAL						169,79



PO - PLANILHA ORÇAMENTÁRIA  
Orçamento Base para Licitação - OGU

Grav de Sígilo  
#PÚBLICO

Nº OPERAÇÃO 1076701-41	Nº SICONV 911774/2021	PROponente / TOMADOR Prefeitura Municipal de Monteiro	APÉLIDO DO EMPREENDIMENTO Pavimentação e Adequação de Vias (MDR 05)
LOCALIDADE SINAPI JORAO PESSOA	DATA BASE (06-23 IN DES.)	MUNICÍPIO / UF Monteiro/PB	BDI 1 23,38%
			BDI 2 0,00%
			BDI 3 0,00%

RECURSO →

Item	Fonte	Código	Descrição	Unidade	Quantidade	Custo Unitário (sem BDI) (R\$)	BDI (%)	Preço Unitário (com BDI) (R\$)	Preço Total (R\$)
1.27.1.1.128	PROPRIA	CPU 08	LIMPEZA GERAL DA OBRA <i>Rua: Projeto 04 - Maria das Dores</i>	M2	269,50	0,51	BDI 1	0,63	169,79
1.27.1.1.129	PROPRIA	CPU 01	SERVIÇOS PRELIMINARES	M2	-	377,60	BDI 1	465,98	-
1.30.1.1.301	SINAPI	100577	PLACA DE OBRA EM CHAPA DE AÇO GALVANIZADO TERRAPLANAGEM	M2	-	-	BDI 1	-	889,13
1.30.1.1.302	SINAPI	100977	REGULARIZAÇÃO E COMPACTAÇÃO DE SUBLEITO DE SOLO PREDOMINANTEMENTE ARENOSO. AF 11/2019 CARGA, MANOBRAS E DESCARGA DE SOLOS E MATERIAIS GRANULARES EM CAMINHÃO BASCULANTE 6 M³ - CARGA COM ESCAVADEIRA HIDRÁULICA (CAÇAMBA DE 1,20 M³ / 155 HP) E DESCARGA LIVRE (UNIDADE: M3). AF 07/2020	M3	65,31	6,68	BDI 1	8,24	538,15
1.31.1.1.311	SINAPI	101169	PAVIMENTAÇÃO EXECUÇÃO DE PAVIMENTO EM PARALELEPÍEDOS, REJUNTAMENTO COM ARGAMASSA TRACO 1:3 (CIMENTO E AREIA), AF 05/2020	M2	326,55	83,05	BDI 1	102,47	33.461,58
1.31.1.1.312	SINAPI	94273	ASSENTAMENTO DE GUIA (MEIO-FIO) EM TRECHO RETO, CONFECIONADA EM CONCRETO PRE-FABRICADO, DIMENSÕES 100X15X13X30 CM (COMPRIMENTO X BASE INFERIOR X BASE SUPERIOR X ALTURA), PARA VIAS URBANAS (USO VIÁRIO), AF 06/2016	M	90,95	47,14	BDI 1	58,16	5.289,65
1.31.1.1.313	SINAPI	102498	TRAVAMENTO EM PEDRA GRANÍTICA "CINTURÃO" NOS ENCONTROS E SAIDAS DE RUAS	M	-	64,56	BDI 1	79,65	-
1.32.1.1.321	PROPRIA	CPU 02	PINTURA DE MEIO-FIO COM TINTA BRANCA A BASE DE CAL (CAIAÇÃO), AF 05/2021	M	90,95	1,33	BDI 1	1,64	149,16
1.32.1.1.322	PROPRIA	CPU 03	DEMOLUÇÃO DE PISO (CALÇADA) SOBRE LASTRO DE CONCRETO SIMPLES	M2	-	1,92	BDI 1	2,37	-
1.32.1.1.323	PROPRIA	CPU 04	EXECUÇÃO DE PASSEIO (CALÇADA) OU PISO DE CONCRETO COM CONCRETO MOLDADO IN LOCO, FEITO EM OBRA, ACABAMENTO CONVENCIONAL, ESPESURA 8CM, NÃO ARMADO, INCLUSIVE PISO TÁTIL DIRECIONAL EM PLACAS 40X40X2,5CM PARA DEFICIENTES VISUAIS	M2	117,23	62,15	BDI 1	76,68	8.989,20
1.32.1.1.324	PROPRIA	CPU 05	RAMPA PADRÃO PARA ACESSO DE DEFICIENTES A PASSEIO PÚBLICO, EM CONCRETO SIMPLES FCK=25 MPA, DESEMPLODADA, PINTADA EM NOVACOR, 02 DEMÃOS E PISO TÁTIL DE ALERTA/DIRECIONAL	UN	4,00	340,41	BDI 1	420,00	1.680,00
1.33.1.1.331	PROPRIA	CPU 06	SINALIZAÇÃO VERTICAL SINALIZAÇÃO VERTICAL, C/CHAPAS PLANAS DE AÇO ZINCADO Nº16 CONFORMIDADE C/NORMA ABNT NBR 11904:2015, SUPORTE DE FIXAÇÃO EM CANO DE AÇO GALVANIZADO COM D=2X1/2" COM FIXAÇÃO PARAFUSOS, ARRUELAS, PORCAS E ELEMENTOS METÁLICOS GALVANIZADOS, PELICULAR RETO REFLETIVA TIPO III A, EM ACORDO NORMA NBR 14644/2013	UN	1,00	292,61	BDI 1	361,02	361,02
1.33.1.1.332	PROPRIA	CPU 07	PLACA ESMALTADA PARA IDENTIFICAÇÃO DE RUA, DIMENSÕES 45X25CM, INCLUSIVE FIXAÇÃO	UN	-	85,28	BDI 1	105,22	-
1.34.1.1.341	PROPRIA	CPU 07	LIMPEZA FINAL	UN	-	-	BDI 1	-	205,73











**PO - PLANILHA ORÇAMENTÁRIA**  
Orçamento Base para Licitação - OGU

Grau de Sigilo  
#PÚBLICO

Nº OPERAÇÃO 1076701-41	Nº SICONV 911774/2021	PROponente / TOMADOR Prefeitura Municipal de Monteiro	APELIDO DO EMPREENDIMENTO Pavimentação e Adequação de Vias (MDR 05)			
LOCALIDADE SINAPI JOAO PESSOA	DATA BASE (08-23 IN.DES.)	DESCRIÇÃO DO LOTE Pavimentação e Adequação de Vias (MDR 05)	MUNICÍPIO / UF Monteiro/PB	BDI 1 23,38%	BDI 2 0,00%	BDI 3 0,00%

← RECURSO

Item	Fonte	Código	Descrição	Unidade	Quantidade	Custo Unitário (sem BDI) (R\$)	BDI (%)	Preço Unitário (com BDI) (R\$)	Preço Total (R\$)
<p><b>Foi considerado arredondamento de duas casas decimais para Quantidade; Custo Unitário; BDI; Preço Unitário; Preço Total.</b></p> <p><b>Símbolos da Composição do Investimento: RA - Rateio proporcional entre Repasse e Contrapartida; RP - 100% Repasse; CP - 100% Contrapartida; OU - 100% Outros.</b></p>									

**VINICIUS SANTOS**  
**FREITAS:10198284470**  
 Responsável Técnico  
 Nome: VINICIUS SANTOS FREITAS  
 CREA/CAU: CREA/PB 161927062-5  
 ART/IRRT: PB20230527787

Assinado de forma digital por VINICIUS  
 SANTOS FREITAS:10198284470  
 Dados: 2023.12.18 11:25:55 -03'00'

Monteiro/PB \_\_\_\_\_  
 Local \_\_\_\_\_  
 segunda-feira, 18 de dezembro de 2023 \_\_\_\_\_  
 Data \_\_\_\_\_





QCI - Quadro de Composição do Investimento

Nº OPERAÇÃO 1076701-41	Nº SICOMV 911774/2021	PROponente / TOMADOR Prefeitura Municipal de Monteiro	MUNICÍPIO / UF Monteiro/PB	VALORES CONTRATADOS (R\$):	
APELIDO DO EMPREENDIMENTO Pavimentação e Adequação de Vias (MDR.05)			RECURSO OGU	REPASSE 578.603,00	INVESTIMENTO 610.876,62

Saldo a Reprogramar	Repasse (R\$)	Contrapartida (R\$)
-	-	-

Mota	Item do Investimento	Subitem do Investimento	Descrição da Mota	Situação	Quantidade	Unid.	Lote de Licitação / nº do CTEF	Repasse (R\$)	Contrapartida Financeira (R\$)	Outros (R\$)	Investimento (R\$)
1.			PAVIMENTAÇÃO E ADEQUAÇÃO DE VIAS (MDR 05) - Lote 01 - Rua Jurandy Silveira de Sousa - Honório Lopes				LOTE 1	578.603,00	32.273,62	-	610.876,62
2.											
3.											
4.											
5.											
6.											
7.											
8.											
9.											
10.											
<b>TOTAL</b>								578.603,00 (94,75%)	32.273,62 (5,25%)	(0,00%)	610.876,62 (100,00%)

Observações:

Monteiro/PB  
Local

segunda-feira, 18 de dezembro de 2023

Data

Representante Tomador  
Nome: ANNA LORENA FARIAS LEITE NOBREGA  
Cargo: PREFEITA

VINICIUS SANTOS Assinado de forma digital  
por VINICIUS SANTOS  
FREITAS:10198284470  
4470 Dados: 2023.12.18  
11:26:19 -03'00'



Estado da Paraíba  
PREFEITURA MUNICIPAL DE MONTEIRO  
Secretaria Municipal de Planejamento

## RELATÓRIO FOTOGRÁFICO



Foto – 01 (Rua Jurandy Silveira de Sousa )



Foto – 02 (Rua Jurandy Silveira de Sousa )



Foto – 03 (Rua Jurandy Silveira de Sousa )

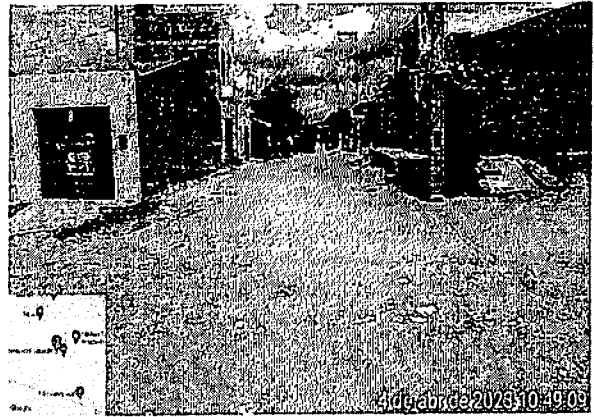

Foto – 04 (Rua Jurandy Silveira de Sousa )

Monteiro – PB, 04 de abril de 2023.

VINICIUS SANTOS  
FREITAS:1019828  
4470

Assinado de forma digital  
por VINICIUS SANTOS  
FREITAS:10198284470  
Dados: 2023.12.18  
11:44:56 -03'00'

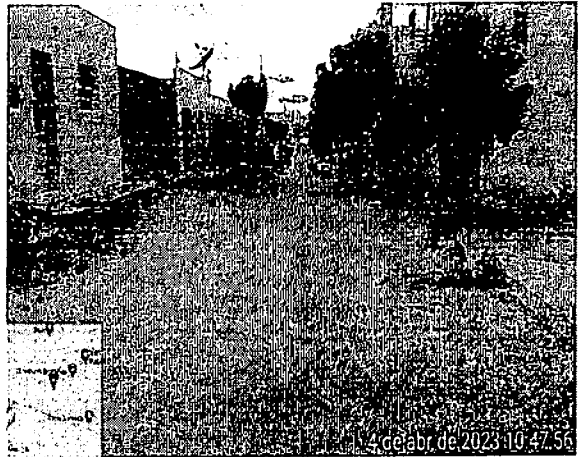
---

Monteiro – Paraíba – Brasil  
Rua Alcindo de Bezerra Menezes, 13, Centro – CEP.: 58500-000  
Fone: (83) 3351 1513 – Fax: (83) 3351 1510



Estado da Paraíba  
PREFEITURA MUNICIPAL DE MONTEIRO  
Secretaria Municipal de Planejamento

## RELATÓRIO FOTOGRÁFICO



Foto - 01 (Rua Projetada - 01)



Foto - 02 (Rua Projetada - 01)

Monteiro - PB, 19 de abril de 2023

VINIUS SANTOS Assinado de forma digital por  
FREITAS:10198284 VINIUS SANTOS  
FREITAS:10198284470  
470 Dados: 2023.12.18 11:45:22  
-03'00'

---

Monteiro - Paraíba - Brasil  
Rua Alcindo de Bezerra Menezes, 13, Centro - CEP.: 58500-000  
Fone: (83) 3351 1513 - Fax: (83) 3351 1510



Estado da Paraíba  
PREFEITURA MUNICIPAL DE MONTEIRO  
Secretaria Municipal de Planejamento

**RELATÓRIO FOTOGRÁFICO**



Foto – 01 (Rua Projetada - 02)



Foto – 02 (Rua Projetada - 02)

Monteiro – PB, 19 de abril de 2023.

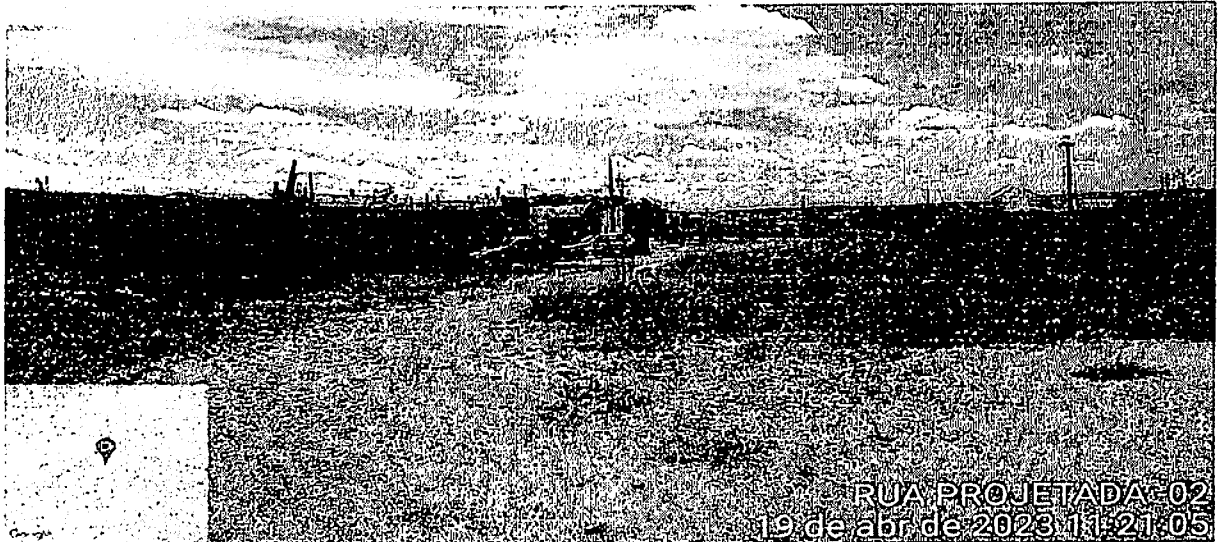
VINICIUS SANTOS Assinado de forma digital por  
VINICIUS SANTOS  
FREITAS:10198284 FREITAS:10198284470  
470 Dados: 2023.12.18 11:45:45  
-03'00'

---

Monteiro – Paraíba – Brasil  
Rua Alcindo de Bezerra Menezes, 13, Centro – CEP.: 58500-000  
Fone: (83) 3351 1513 – Fax: (83) 3351 1510



Estado da Paraíba  
**PREFEITURA MUNICIPAL DE MONTEIRO**  
*Secretaria Municipal de Planejamento*

## RELATÓRIO FOTOGRÁFICO



**Foto – 01 (Rua Projetada - 03)**



**Foto – 02 (Rua Projetada - 03)**

Monteiro – PB, 12 de dezembro de 2023

VINICIUS SANTOS  
FREITAS:1019828447  
0

Assinado de forma digital por  
VINICIUS SANTOS  
FREITAS:10198284470  
Dados: 2023.12.18 11:46:12 -03'00'

---

Monteiro – Paraíba – Brasil  
Rua Alcindo de Bezerra Menezes, 13, Centro – CEP.: 58500-000  
Fone: (83) 3351 1513 – Fax: (83) 3351 1510



Estado da Paraíba  
**PREFEITURA MUNICIPAL DE MONTEIRO**  
*Secretaria Municipal de Planejamento*

## RELATÓRIO FOTOGRÁFICO

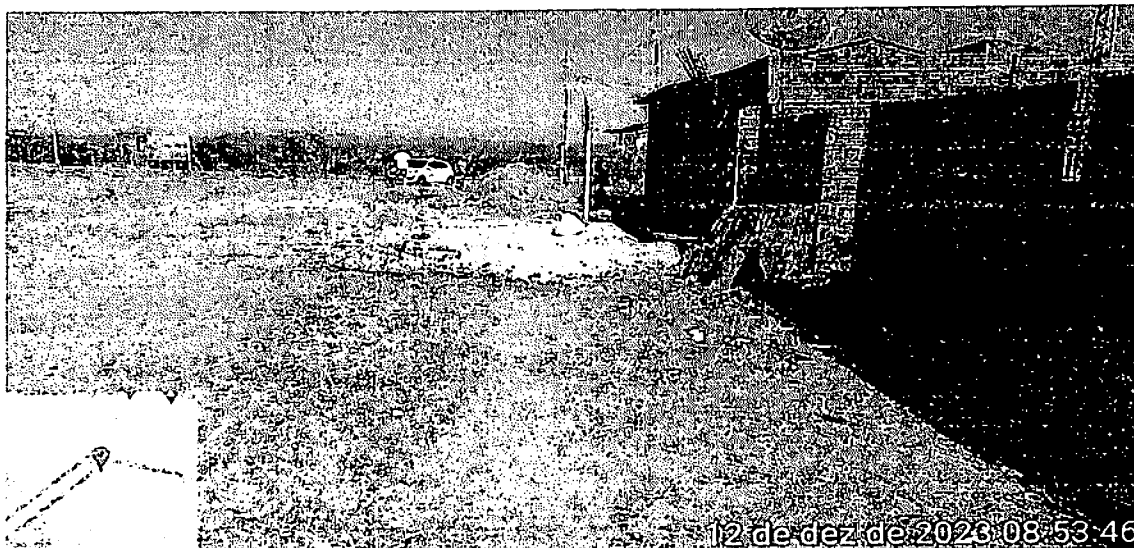

**Foto – 01 (Rua Projetada - 04)**

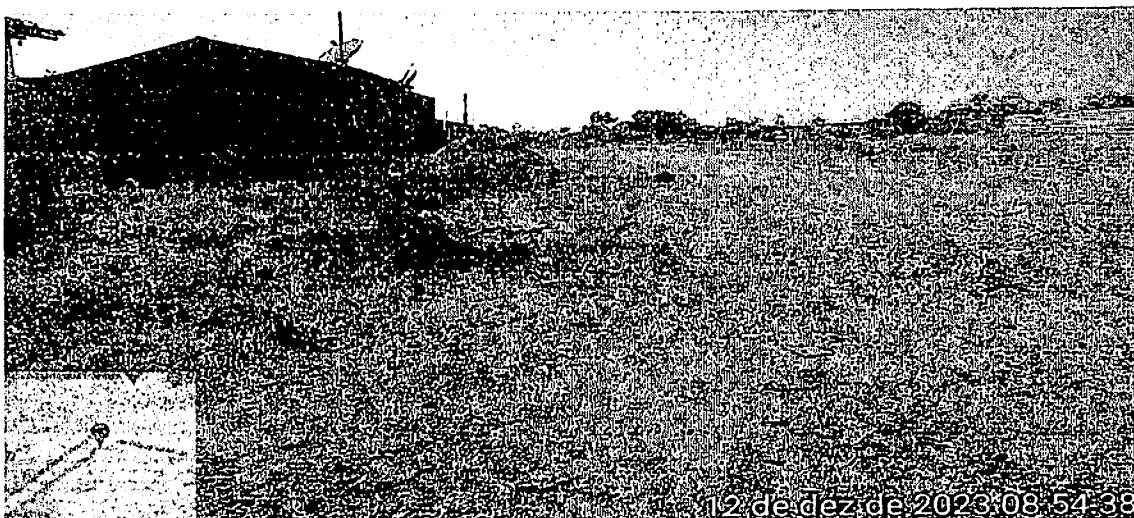

**Foto – 02 (Rua Projetada - 04)**

Monteiro – PB, 12 de dezembro de 2023

**VINICIUS SANTOS**  
**FREITAS:101982844**  
**70**

Assinado de forma digital por  
VINICIUS SANTOS  
FREITAS:10198284470  
Dados: 2023.12.18 11:46:36  
-03'00'

---

Monteiro – Paraíba – Brasil  
Rua Alcindo de Bezerra Menezes, 13, Centro – CEP.: 58500-000  
Fone: (83) 3351 1513 – Fax: (83) 3351 1510

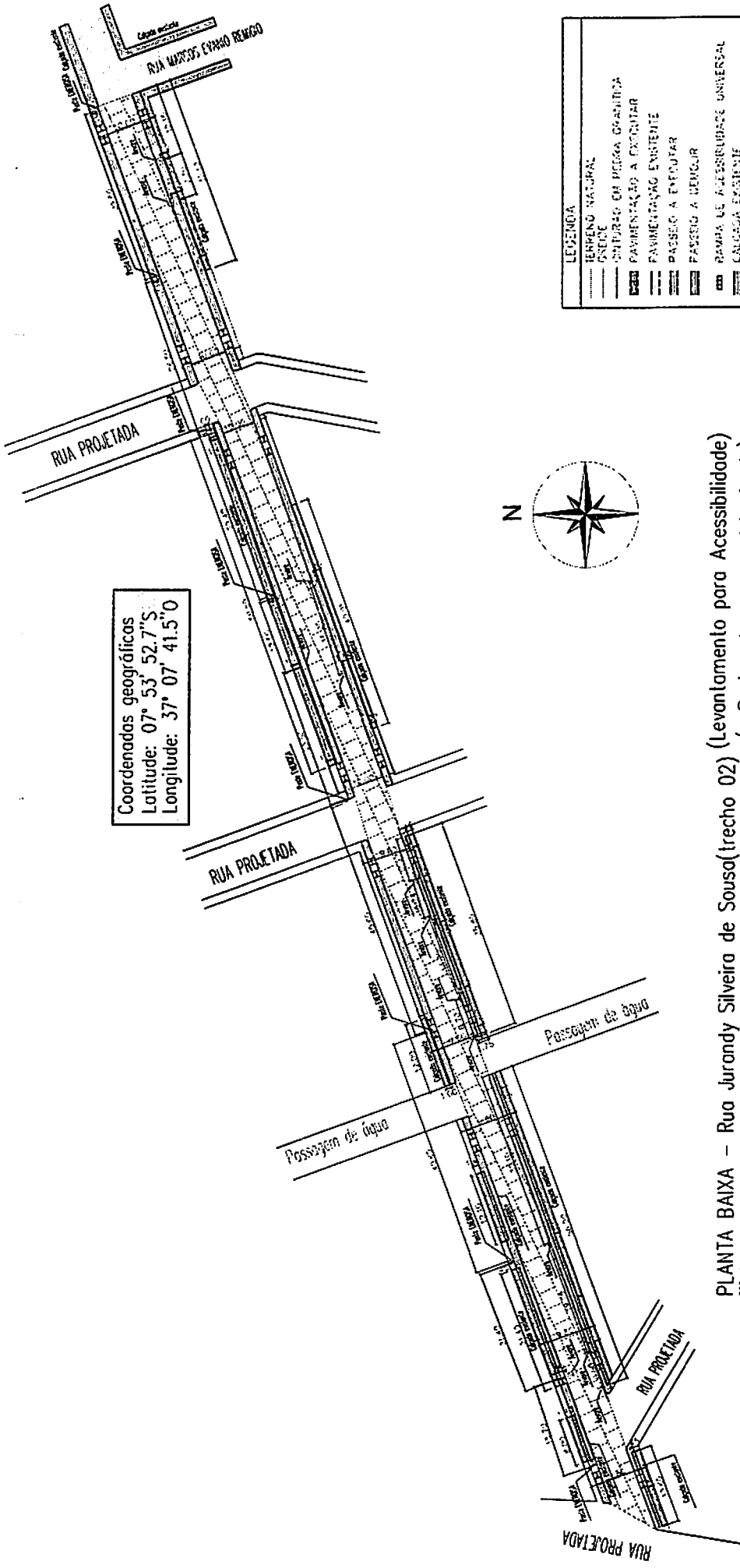

Coordenadas geográficas  
 Latitude: 07° 53' 52.7"S  
 Longitude: 37° 07' 41.5"O

LEGENDA

---	TERRENO NATURAL
---	GREIDE
---	CRUZO DO PIEDRA QUANTIDA
---	PAVIMENTAÇÃO A COENTAR
---	PAVIMENTAÇÃO EXISTENTE
---	PASSEIO A ENFOUJAR
---	PASSEIO A DEMOLIR
---	RAMPA LE ACESSIBILIDADE UNIVERSAL
---	CALÇADA EXISTENTE
---	ARREDES EXISTENTE
---	POSTE EXISTENTE

PLANTA BAIXA – Rua Jurandy Silveira de Sousa (trecho 02) (Levantamento para Acessibilidade) (e Pavimento em paralelepípedo)  
 ESCALA 1/700

VINICIUS SANTOS  
 Avenida de forma digital  
 por VINICIUS SANTOS  
 FREITAS:1019828 - FREITAS:1019828  
 4470

01

W. VINICIUS SANTOS - Arquiteto - CREA/RS 114823-0/2016  
 W. VINICIUS SANTOS - Arquiteto - CREA/RS 114823-0/2016  
 W. VINICIUS SANTOS - Arquiteto - CREA/RS 114823-0/2016

PROF. DR. W. VINICIUS SANTOS  
 ARQUITETO

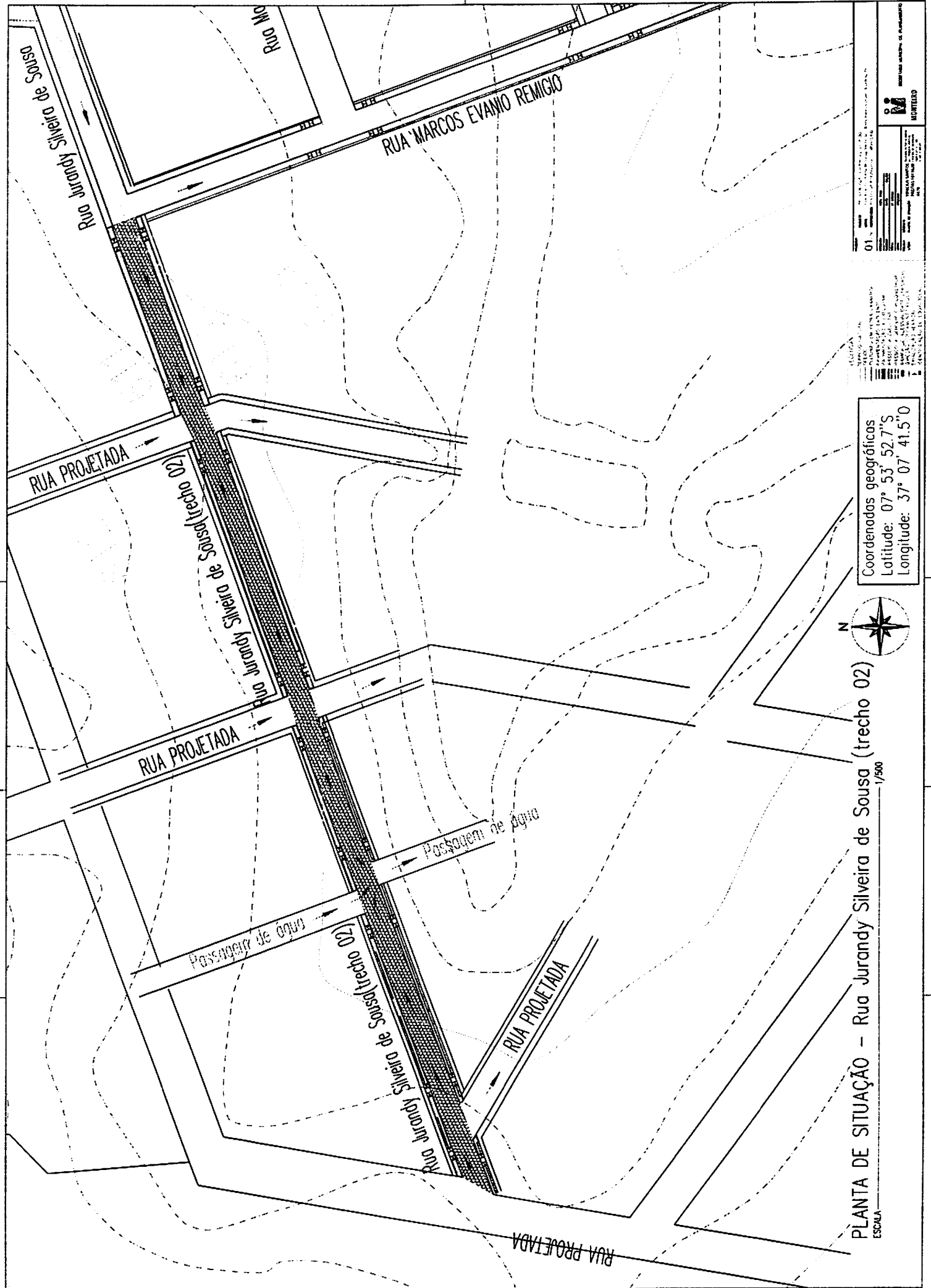

01 - PLANO DE SITUACAO DE RUA	
DATA DE ELABORACAO: 15/05/2014	DATA DE APROVACAO: 15/05/2014
ELABORADO POR:	APROVADO POR:
REVISADO POR:	AUTORIZADO POR:
DATA DE REVISAO:	DATA DE AUTORIZACAO:
DATA DE APROVACAO:	DATA DE AUTORIZACAO:
DATA DE AUTORIZACAO:	DATA DE AUTORIZACAO:

ESCALA: 1/500
COORDENADAS GEOGRAFICAS:
LATITUDE: 07° 53' 52.7" S
LONGITUDE: 37° 07' 41.5" O

Coordenadas geográficas  
 Latitude: 07° 53' 52.7" S  
 Longitude: 37° 07' 41.5" O



PLANTA DE SITUACAO - Rua Jurandy Silveira de Sousa (trecho 02)  
 ESCALA: 1/500



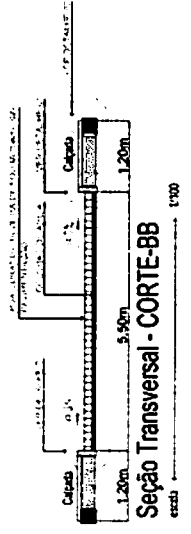
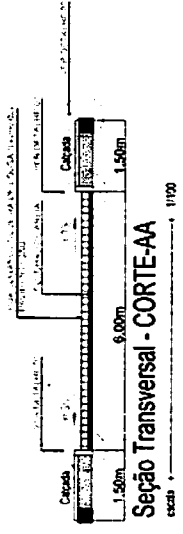

Coordenadas geográficas  
 Latitude: 07° 53' 52.7" S  
 Longitude: 37° 07' 41.5" O

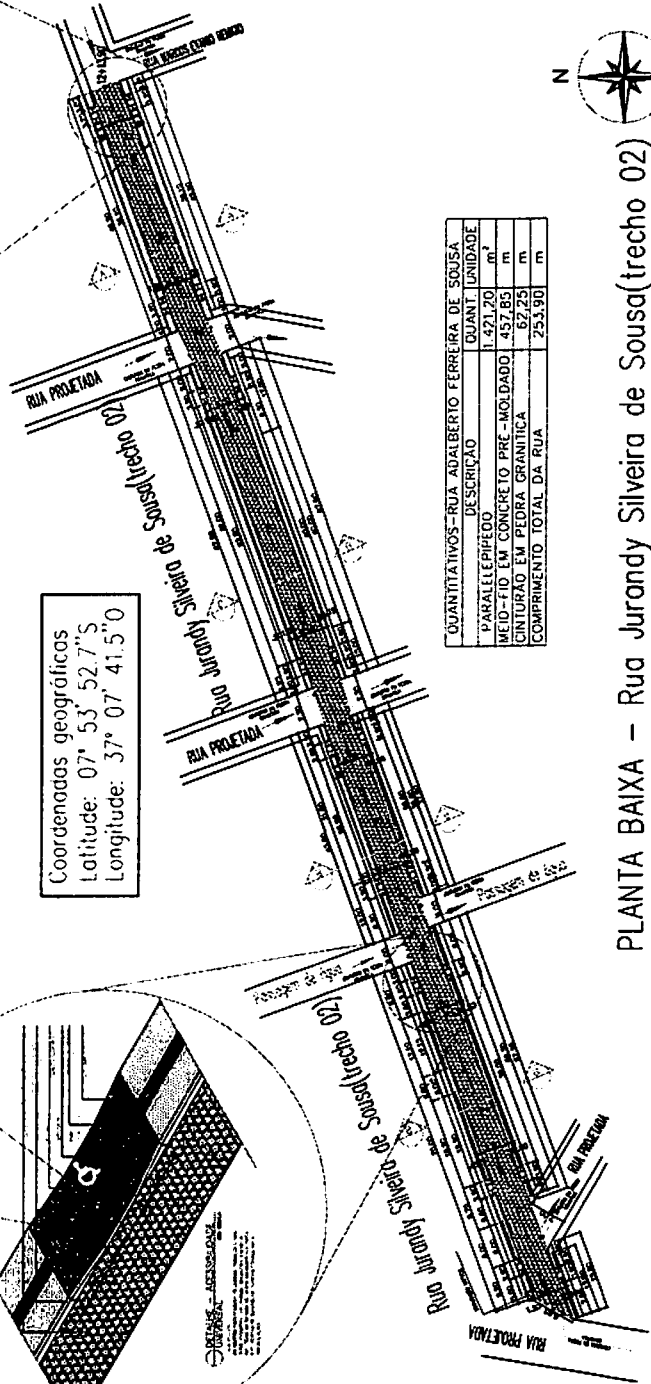
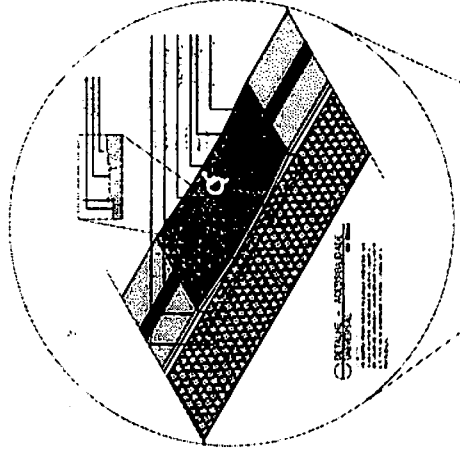
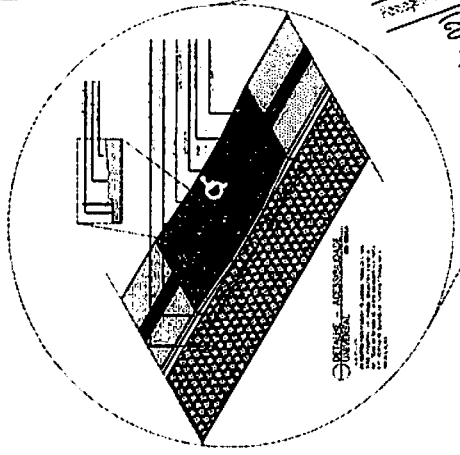

QUANTITATIVOS - RUA ADALBERTO FERREIRA DE SOUSA

DESCRIÇÃO	QUANT.	UNIDADE
PARALELEPÍPEDO	1.471,20	m <sup>2</sup>
MEIO-FIO EM CONCRETO PRE-MOLDADO	457,85	m
CINTURÃO EM PEDRA GRANÍTICA	67,25	m
COMPRIMENTO TOTAL DA RUA	253,90	m

PLANTA BAIXA - Rua Jurandy Silveira de Sousa (trecho 02)  
 ESCALA 1/200

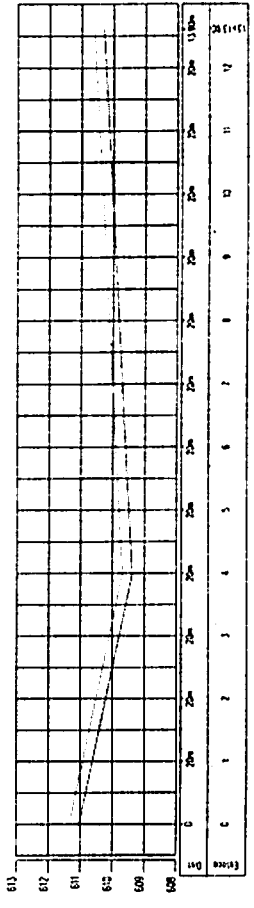

TABUA DE PROFILO

ESTACAS	EST. INICIAL	EST. FINAL	COTA INICIAL	COTA FINAL
0	0,00	20,00	60,15	60,15
1	20,00	40,00	60,15	60,15
2	40,00	60,00	60,15	60,15
3	60,00	80,00	60,15	60,15
4	80,00	100,00	60,15	60,15
5	100,00	120,00	60,15	60,15
6	120,00	140,00	60,15	60,15
7	140,00	160,00	60,15	60,15
8	160,00	180,00	60,15	60,15
9	180,00	200,00	60,15	60,15
10	200,00	220,00	60,15	60,15
11	220,00	240,00	60,15	60,15
12	240,00	253,90	60,15	60,15

DETAILHE - SINALIZAÇÃO

DETAILHE - SINALIZAÇÃO

DETAILHE - SINALIZAÇÃO

DETAILHE - PISO TARTAN

DETAILHE - PISO TARTAN ALERIA

DETAILHE 01

DETAILHE 02

DETAILHE - SEÇÃO TRANSVERSAL

02

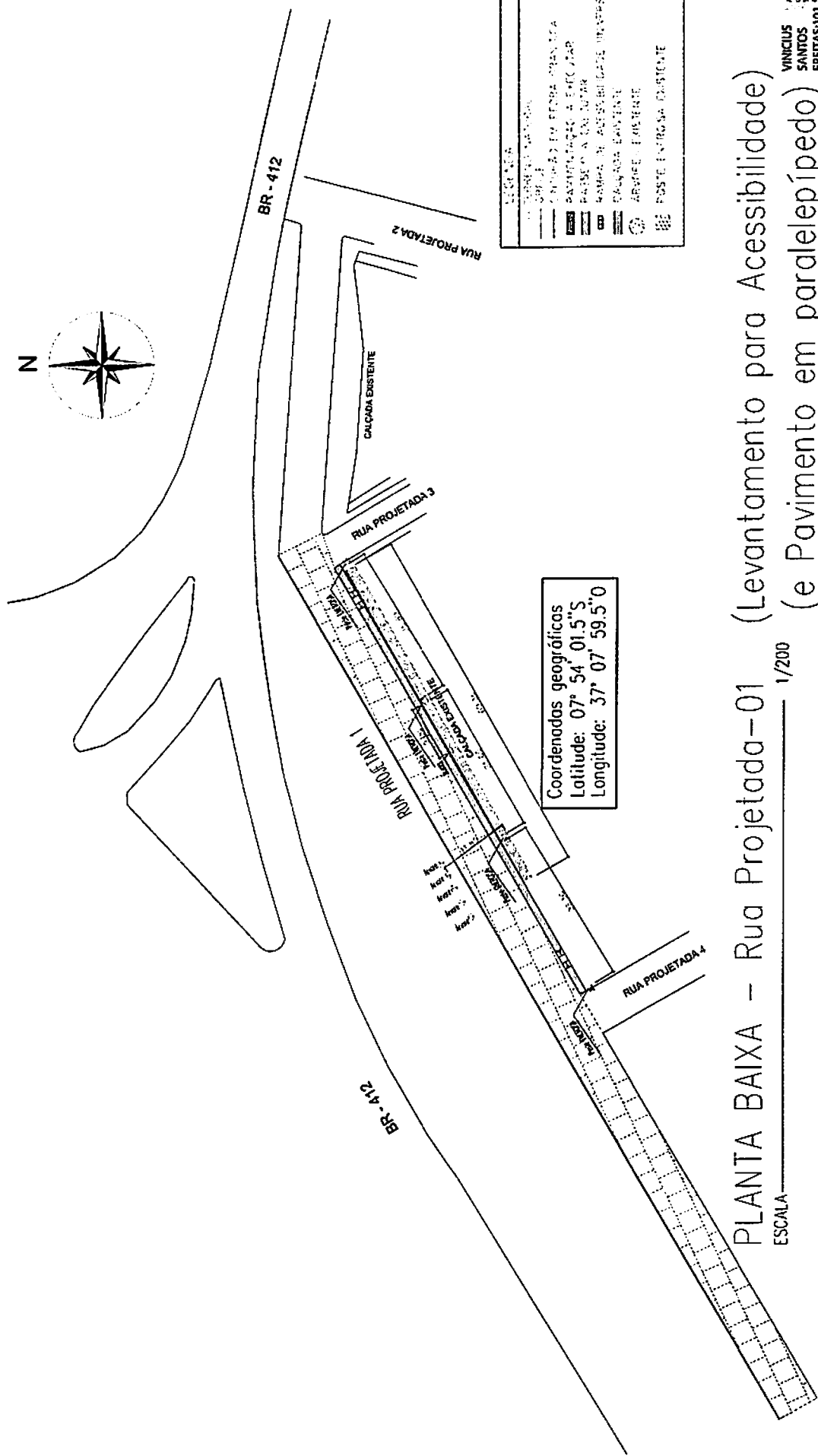

---	BR-412
---	RUA PROJETA DA 1
---	RUA PROJETA DA 2
---	RUA PROJETA DA 3
---	RUA PROJETA DA 4
---	CALÇADA EXISTENTE
---	POSTE ENERGIA EXISTENTE
---	ARVORE EXISTENTE
---	RAMPA DE ACESSIBILIDADE PROPOSTA
---	PARQUEAMENTO A CERCAR
---	CONTORNO EM TERRA PROPOSTA
---	LEGENDA

Coordenadas geográficas  
 Latitude: 07° 54' 01.5" S  
 Longitude: 37° 07' 59.5" O

# PLANTA BAIXA – Rua Projetada-01 (Levantamento para Acessibilidade) (e Pavimento em paralelepípedo)

ESCALA \_\_\_\_\_ 1/200

VINICIUS SANTOS  
 FRETAS:101  
 98284470  
 11455 0109

01  
 MUNICÍPIO DE SANTOS  
 SECRETARIA DE URBANISMO E PLANEJAMENTO  
 DEPARTAMENTO DE URBANISMO E PLANEJAMENTO



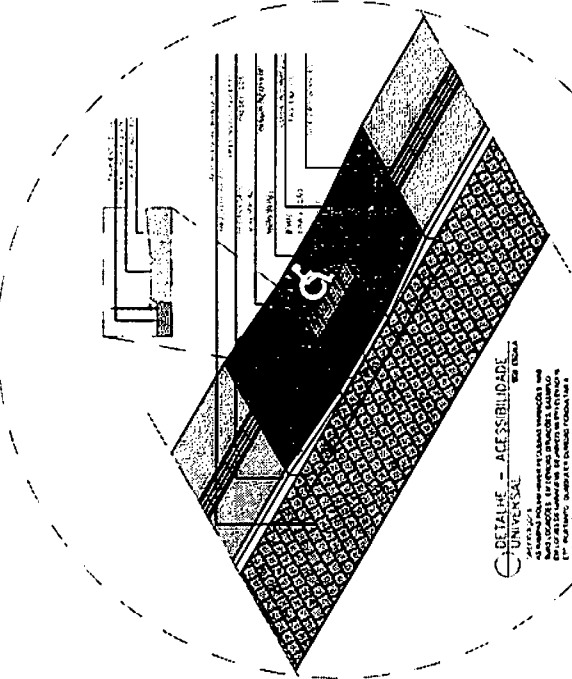
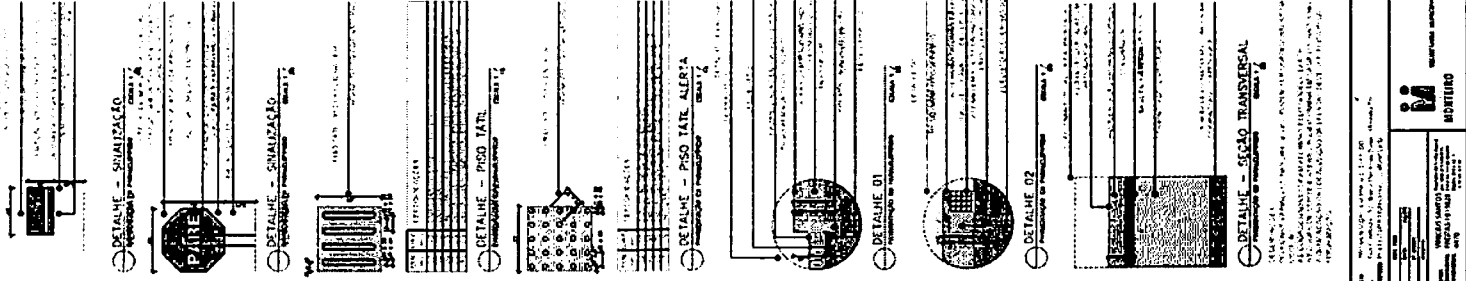
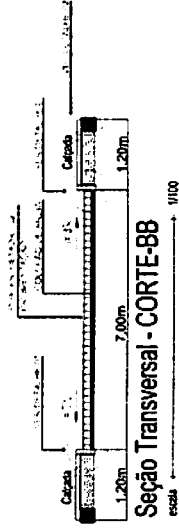
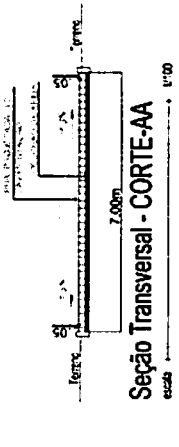

**DETALHE - ACESSIBILIDADE UNIVERSAL**  
 Este símbolo indica a localização de uma rampa de acesso para deficientes físicos. Deve ser utilizado em locais onde houver necessidade de acesso para deficientes físicos. Não deve ser utilizado em locais onde não houver necessidade de acesso para deficientes físicos.

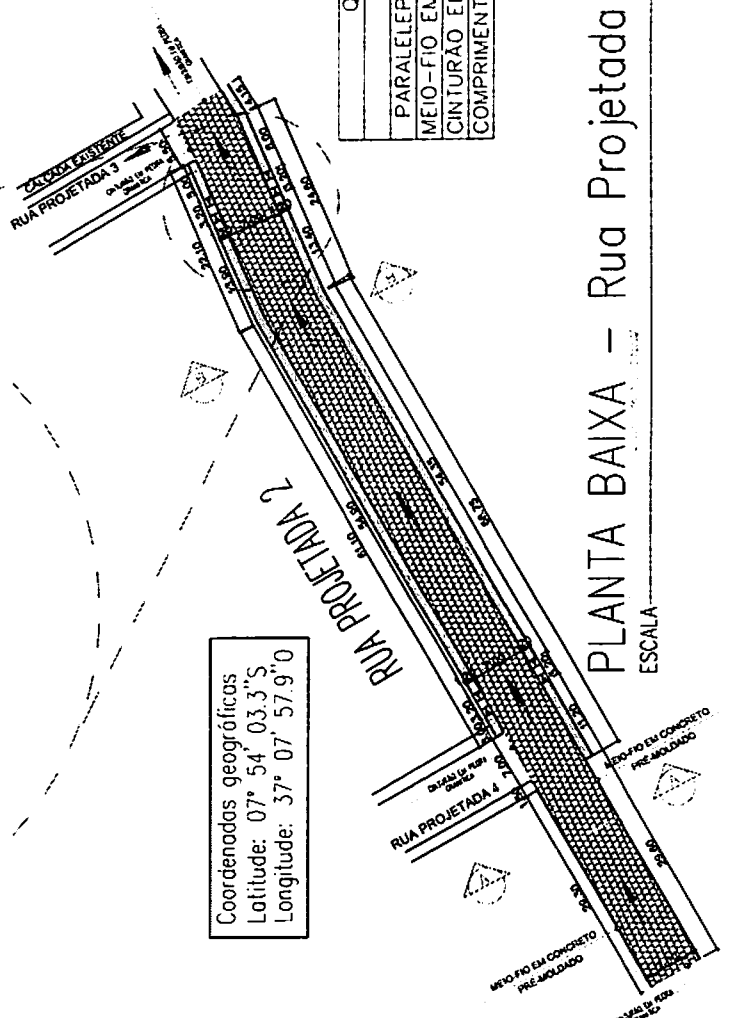

Coordenadas geográficas  
 Latitude: 07° 54' 03.3" S  
 Longitude: 37° 07' 57.9" O

QUANTITATIVOS - RUA PROJETADA - 02

DESCRIÇÃO	QUANT	UNIDADE
PARALELEPIPEDO	889,70	m <sup>2</sup>
MEIO-FIO EM CONCRETO PRÉ-MOLDADO	241,10	m
CINTURÃO EM PEDRA GRANÍTICA	26,50	m
COMPRIMENTO TOTAL DA RUA	127,10	m

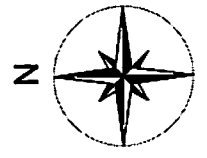

**PLANTA BAIXA - Rua Projetada - 02**  
 ESCALA 1/200

PROJETO DE ARQUITETURA E DE ENGENHARIA CIVIL  
 PROJETO DE ARQUITETURA E DE ENGENHARIA CIVIL  
 PROJETO DE ARQUITETURA E DE ENGENHARIA CIVIL  
 PROJETO DE ARQUITETURA E DE ENGENHARIA CIVIL  
 PROJETO DE ARQUITETURA E DE ENGENHARIA CIVIL

03 - [Logo]  
 [Text]  
 [Text]  
 [Text]

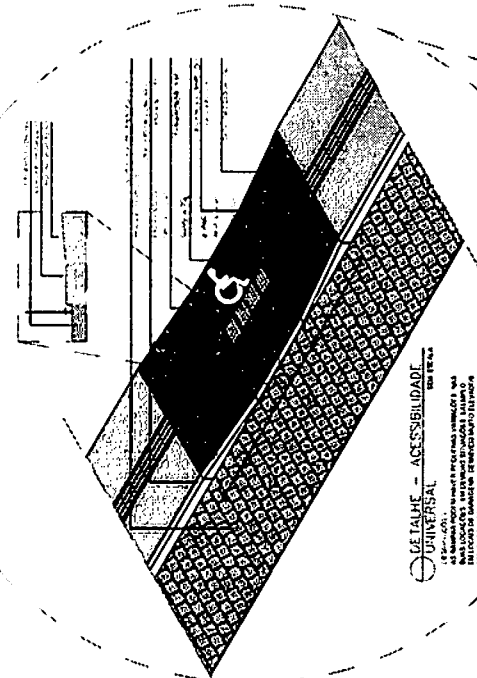

**DETALHE - ACESSIBILIDADE**  
**UNIVERSAL**  
 100% PAVIMENTO EM PAVIMENTO  
 100% PAVIMENTO EM PAVIMENTO  
 100% PAVIMENTO EM PAVIMENTO  
 100% PAVIMENTO EM PAVIMENTO

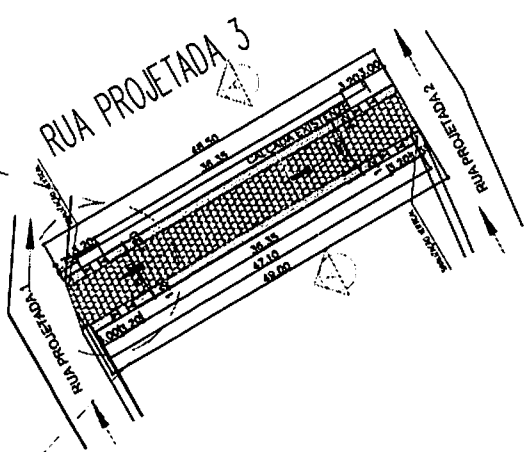

Coordenadas geográficas  
 Latitude: 07° 00' 05.3" S  
 Longitude: 37° 13' 27.5" O

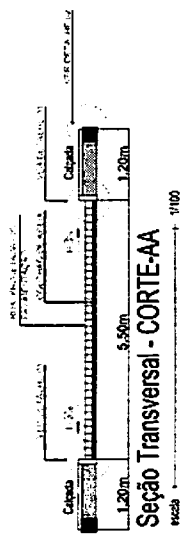

Seção Transversal - CORTE-AA  
 Escala: 1/100

QUANTITATIVOS - RUA PROJETADA - 03		
DESCRIÇÃO	QUANT.	UNIDADE
PARALELEPIPEDO	269.50	m <sup>2</sup>
MEIO-FIO EM CONCRETO PRÉ-MOLDADO	95.60	m
COMPRIMENTO TOTAL DA RUA	49.00	m

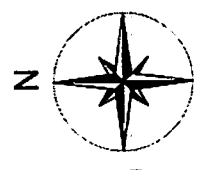

PLANTA BAIXA - Rua Projetada - 03  
 ESCALA 1/200

**DETALHE - SINALIZAÇÃO**  
 Sinalização de trânsito para pedestres.

**DETALHE - SINALIZAÇÃO**  
 Sinalização de trânsito para pedestres.

**DETALHE - PISO TÁTIL**  
 Piso tátil para orientação de pessoas com deficiência visual.

**DETALHE - PISO TÁTIL ALTISSIMA**  
 Piso tátil para orientação de pessoas com deficiência visual.

**DETALHE 01**  
 Detalhe de construção do meio-fio.

**DETALHE 02**  
 Detalhe de construção do meio-fio.

**DETALHE - SEÇÃO TRANSVERSAL**  
 Seção transversal da rua projetada.

**04 -** ...

**LEGENDA**  
 ...

**PROJETO**  
 ...

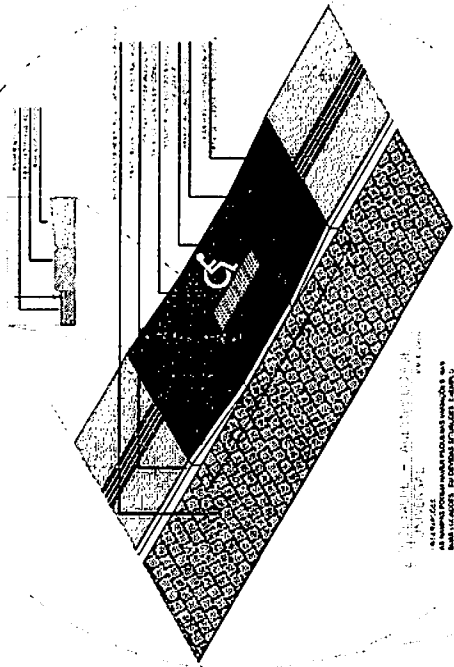

ATENÇÃO: O PROJETO DE ARQUITETURA DEVE SER EXECUTADO EM CONFORMIDADE COM AS NORMAS DELEGADAS DO CONCRETO PRE-MOLDADO, DE ACORDO COM O PROJETO DE ARQUITETURA DEVE SER EXECUTADO EM CONFORMIDADE COM AS NORMAS DELEGADAS DO CONCRETO PRE-MOLDADO.

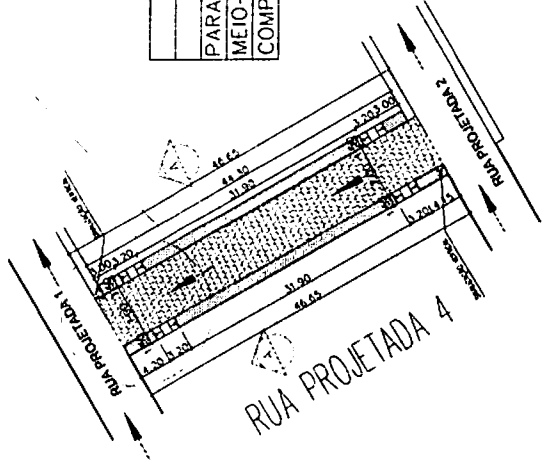

# PLANTA BAIXA - Rua Projetada -04

ESCALA

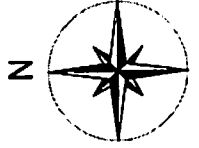

Coordenadas geográficas  
Latitude: 07° 09' 09.3" S  
Longitude: 37° 13' 34.6" O

QUANTITATIVOS - RUA PROJETADA - 04

DESCRIÇÃO	QUANT.	UNIDADE
PARALELEPIPEDO	326.55	m²
MEIO-FIO EM CONCRETO PRÉ-MOLDADO	90.95	m
COMPRIMENTO TOTAL DA RUA	46.65	m

